

Séance du mardi  
6 septembre 2022

3<sup>E</sup>  
FESTIVAL  
DES  
SIMULTANÉS

JOUEZ DES SIMULTANÉS DANS VOTRE CLUB  
DU 5 AU 30 SEPTEMBRE 2022

Points d'expert doublés  
Donnes commentées

Atout Simultané   
*Le simultané du vendredi*

# Réveillon Bridge

Commentaires des donnes intéressantes  
autour de l'apéritif offert tous les soirs !

A partir de  
**1110€**  
Supplément single  
205€

Resort  
Aquabella  
Hôtel  
& Spa ★★★★★



Un séjour



Avec nous le Bridge est compris

Sébastien Rotkoff  
Nicolas Lhuissier  
& Sabine Rolland

Vous emmènent à

**Aix en  
Provence**

**28 déc. 2022**

**02 janv. 2023**

Pour s'inscrire :

Sébastien ROTKOFF

06 14 42 20 53

ou reveillon-aix@bcsh.fr



<p>♠ D93 ♥ 962 ♦ 732 ♣ D842</p> <p>♠ A10764 ♥ AD3 ♦ R54 ♣ 65</p> <p>Entame : ♥2 Par : Ouest 3SA +2</p>	<p>♠ V5 ♥ 74 ♦ A86 ♣ ARV1093</p> <p>1</p> <p>♠ R82 ♥ RV1085 ♦ DV109 ♣ 7</p>	Sud	Ouest	Nord	Est
				—	1 ♣
		1 ♥	1 ♠	—	2 ♣
		—	2 ♥	—	3 ♣
		—	3 SA	—	—
		Difficulté ★★☆☆			

2♥ : ce cue-bid permet de retrouver un éventuel fit 5-3 à ♠.  
 3SA : les points pour jouer la manche et un bon arrêt ♥.

Le Roi de ♥ est pris de l'As. Le bon maniement des ♣ est évidemment l'impasse mais sans donner de coup de sonde ; le déclarant ne pourrait plus capturer la Dame quatrième.  
 La probabilité de trouver la Dame quatrième en Nord est beaucoup plus élevée que celle de trouver la Dame sèche en Sud.

Le déclarant joue donc à la deuxième levée ♣ vers le Valet. Il rentre en main par le Roi de ♦ et rejoue ♣ vers le 10. Avec onze levées sûres, on peut s'amuser à présenter le Valet de ♠ ; mais Sud couvre du Roi et ruine nos espoirs de réaliser douze levées !

Onze levées pour vous ; et seulement dix si vous avez tiré l'As de ♣ en coup de sonde...

<p>♠ AV72 ♥ D2 ♦ RV842 ♣ 83</p> <p>♠ D1054 ♥ 5 ♦ 10763 ♣ RV74</p> <p>Entame : ♣2 Par : Est 3♣ -1</p>	<p>♠ 96 ♥ AV764 ♦ D ♣ AD1096</p> <p>2</p> <p>♠ R83 ♥ R10983 ♦ A95 ♣ 52</p>	Sud	Ouest	Nord	Est
					1 ♥
		—	1 ♠	—	2 ♣
		—	—	2 ♦	3 ♣
		—	—	—	—
		Difficulté ★★☆☆			

2♣ : bicolore économique, 12-18HL ; 2♦ : pour défendre la partielle !  
 3♣ : 5-5 compétitif.

Sud possède une forte opposition à ♥ ; donc Sud entame atout pour empêcher des coupes au mort. Est prend de sa main, joue As de ♥, ♥ coupé et ♦.

Sud prend de l'As et continue ♣. Est prend de la Dame et joue le 9 de ♠. L'entameur plonge du Roi et joue ♦. Le déclarant coupe, joue ♠ pour le 10 et le Valet de Nord qui poursuit ♦ ; le déclarant coupe puis coupe un ♥.

Huit levées seulement pour Est grâce à cette bonne entame ; sinon neuf levées !

2♦ gagne en Nord-Sud.

<p style="text-align: center;">♠ 763 ♥ 63 ♦ RV63 ♣ R653</p> <div style="display: flex; justify-content: space-around;"> <div style="text-align: left;"> <p>♠ V982 ♥ AV1094 ♦ 75 ♣ 42</p> </div> <div style="text-align: center;">  </div> <div style="text-align: right;"> <p>♠ D10 ♥ 872 ♦ D982 ♣ V1098</p> </div> </div> <p style="text-align: center;">♠ AR54 ♥ RD5 ♦ A104 ♣ AD7</p>	<table border="1" style="width: 100%; border-collapse: collapse; text-align: center;"> <thead> <tr> <th style="padding: 5px;">Sud</th> <th style="padding: 5px;">Ouest</th> <th style="padding: 5px;">Nord</th> <th style="padding: 5px;">Est</th> </tr> </thead> <tbody> <tr> <td style="padding: 5px;">2 ♣</td> <td style="padding: 5px;">—</td> <td style="padding: 5px;">2 ♦</td> <td style="padding: 5px;">—</td> </tr> <tr> <td style="padding: 5px;">2 SA</td> <td style="padding: 5px;">—</td> <td style="padding: 5px;">3 SA</td> <td style="padding: 5px;">—</td> </tr> <tr> <td style="padding: 5px;">—</td> <td style="padding: 5px;">—</td> <td style="padding: 5px;">—</td> <td style="padding: 5px;">—</td> </tr> </tbody> </table> <p style="text-align: right; margin-top: 10px;"><i>Difficulté</i> ★★ ★</p>	Sud	Ouest	Nord	Est	2 ♣	—	2 ♦	—	2 SA	—	3 SA	—	—	—	—	—
Sud	Ouest	Nord	Est														
2 ♣	—	2 ♦	—														
2 SA	—	3 SA	—														
—	—	—	—														

*Entame* : ♥ Valet

*Par* : Sud 3SA +1

2♣ : fort indéterminé ; 2♦ : relais.  
2SA : 22-23 H réguliers.

Sud prend le Valet de ♥ avec le Roi.

Afin de protéger sa Dame de ♥ seconde, Sud joue ♦ pour le Roi puis petit pour le 10.

Il débloque l'As (Ouest défausse un ♥) puis il encaisse As-Dame de ♣ et joue ♣ pour le Roi.

Comme Est accroche les mineures, il joue As-Roi de ♠ et ♠.

Ouest prend mais doit rendre la Dame de ♥.

Dix levées grâce à cette habile remise en main !

<p style="text-align: center;">♠ 92 ♥ 74 ♦ 10873 ♣ R10652</p> <div style="display: flex; justify-content: space-around;"> <div style="text-align: left;"> <p>♠ 654 ♥ 8632 ♦ A54 ♣ 843</p> </div> <div style="text-align: center;">  </div> <div style="text-align: right;"> <p>♠ ARDV87 ♥ AR5 ♦ RD ♣ AD</p> </div> </div> <p style="text-align: center;">♠ 103 ♥ DV109 ♦ V962 ♣ V97</p>	<table border="1" style="width: 100%; border-collapse: collapse; text-align: center;"> <thead> <tr> <th style="padding: 5px;">Sud</th> <th style="padding: 5px;">Ouest</th> <th style="padding: 5px;">Nord</th> <th style="padding: 5px;">Est</th> </tr> </thead> <tbody> <tr> <td style="padding: 5px; background-color: #e0f2f1;"> </td> <td style="padding: 5px;">—</td> <td style="padding: 5px;">—</td> <td style="padding: 5px;">2 ♦</td> </tr> <tr> <td style="padding: 5px;">—</td> <td style="padding: 5px;">3 ♦</td> <td style="padding: 5px;">—</td> <td style="padding: 5px;">3 ♠</td> </tr> <tr> <td style="padding: 5px;">—</td> <td style="padding: 5px;">4 ♠</td> <td style="padding: 5px;">—</td> <td style="padding: 5px;">6 ♠</td> </tr> <tr> <td style="padding: 5px;">—</td> <td style="padding: 5px;">—</td> <td style="padding: 5px;">—</td> <td style="padding: 5px;"> </td> </tr> </tbody> </table> <p style="text-align: right; margin-top: 10px;"><i>Difficulté</i> ★☆☆</p>	Sud	Ouest	Nord	Est		—	—	2 ♦	—	3 ♦	—	3 ♠	—	4 ♠	—	6 ♠	—	—	—	
Sud	Ouest	Nord	Est																		
	—	—	2 ♦																		
—	3 ♦	—	3 ♠																		
—	4 ♠	—	6 ♠																		
—	—	—																			

*Entame* : ♥ Dame

*Par* : Est 6♠ =

2♦ : forcing de manche.

3♦ : l'As de ♦.

Sur l'entame ♠ ou ♥, vous comptez une perdante à ♥, il faut donc ne pas perdre de levée à ♣.

Commencez par enlever les atouts, puis continuez par Roi de ♥ et ♥.

S'ils sont 3-3, vous remonterez à l'As de ♦ et défausserez la Dame de ♣ sur votre ♥ devenu maître.

Mais si le partage vous est défavorable, alors surprenez le Roi ou la Dame de ♦ de l'As et tentez l'impasse au Roi de ♣.

Joli cumul de chances.



<p>♠ RV32 ♥ A ♦ R65 ♣ AD862</p> <p>♠ 5 ♥ D1083 ♦ V1094 ♣ V975</p> <p>Entame : ♦ <b>Valet</b> Par : Sud 7♠ =</p>	<p>♠ 964 ♥ R976 ♦ D873 ♣ 104</p> <p>7</p> <p>♠ AD1087 ♥ V542 ♦ A2 ♣ R3</p>	<b>Sud</b>	<b>Ouest</b>	<b>Nord</b>	<b>Est</b>
		1 ♠	—	2 ♣	—
		2 ♥	—	3 ♠	—
		4 ♣	—	4 SA	—
		5 ♠	—	7 ♠	—
		—	—		
		Difficulté ★★ ★			

- 2♣ puis 3♠ : au moins 16 HLD.
- 4♣ : contrôle d'honneur (As ou Roi).
- 5♠ : deux clés et la Dame d'atout.
- 7♠ : conclusion logique.

Voici le bon minutage pour réussir treize levées :

- Roi de ♦, As de ♥, ♠ pour l'As, ♥ coupé, Roi de ♠, ♦ pour l'As et ♥ coupé du Valet.
- Le déclarant rentre en main par le Roi de ♣ pour retirer le dernier atout.
- La Dame de ♣ permet de défausser le dernier ♥.

<p>♠ 65 ♥ AD82 ♦ A972 ♣ 732</p> <p>♠ ARV8 ♥ R74 ♦ 6 ♣ A10985</p> <p>Entame : ♦ <b>Roi</b> Par : Est 4♠ =</p>	<p>♠ D10943 ♥ 65 ♦ V84 ♣ RDV</p> <p>8</p> <p>♠ 72 ♥ V1093 ♦ RD1053 ♣ 64</p>	<b>Sud</b>	<b>Ouest</b>	<b>Nord</b>	<b>Est</b>
			1 ♣	—	1 ♠
		—	3 ♠	—	4 ♠
		—	—	—	
		Difficulté ★☆☆			

3♠ : 17-18 HLD.

Sud entame du Roi de ♦, Nord fournissant le 9.

Cette carte est évidemment un appel de préférence à ♥.

En toute confiance, Sud rejoue le Valet de ♥ pour le Roi et l'As.

Nord encaisse la Dame et insiste à ♥.

Mais Est coupe maître, joue deux tours d'atout et réclame le reste des levées.

Si Sud ne rejoue pas ♥ à la deuxième levée, Est réalise douze levées car il joue deux tours d'atout, cinq tours de ♣ pour défausser les ♥ de sa main et coupe les ♦ du côté court.

Les appels préférentiels sont très utiles si le mort est singleton dans la couleur d'entame !

<p>♠ D83 ♥ AD4 ♦ DV9 ♣ 9853</p> <p>♠ 76 ♥ 1087 ♦ 10874 ♣ DV106</p>	<p>♠ 1095 ♥ V652 ♦ R65 ♣ AR4</p> <p>♠ ARV42 ♥ R93 ♦ A32 ♣ 72</p>	<table border="1"> <thead> <tr> <th>Sud</th> <th>Ouest</th> <th>Nord</th> <th>Est</th> </tr> </thead> <tbody> <tr> <td colspan="4" style="background-color: #e0ffe0;"></td> </tr> <tr> <td>1 ♠</td> <td>—</td> <td>2 ♣</td> <td>—</td> </tr> <tr> <td>4 ♠</td> <td>—</td> <td>—</td> <td>—</td> </tr> </tbody> </table>				Sud	Ouest	Nord	Est					1 ♠	—	2 ♣	—	4 ♠	—	—	—
		Sud	Ouest	Nord	Est																
1 ♠	—	2 ♣	—																		
4 ♠	—	—	—																		
<p>Entame : ♣ Dame</p> <p>Par : Sud 4 ♠ =</p>		<p>Difficulté ★★☆☆</p>																			

2 ♣ : Drury. Nord montre le fit Pique et au moins 11-12 HLD.

Nord ne peut pas chuter son contrat mais il peut en revanche réaliser une levée supplémentaire en tentant l'impasse ♦.

Le déclarant joue donc la Dame de ♦ du mort et Ouest doit une nouvelle fois passer outre la règle d'honneur sur honneur.

Si Ouest fournit le Roi sur la Dame au premier tour, Nord pourra ensuite jouer ♦ vers le 9.

Or si Ouest ne couvre qu'au deuxième tour, Nord n'aura plus de parade et concédera une levée dans la couleur.

Dix levées pour le camp Nord-Sud sur une bonne défense.

<p>♠ R984 ♥ 7652 ♦ 432 ♣ 32</p> <p>♠ DV10 ♥ D8 ♦ D105 ♣ ARD96</p>	<p>♠ 762 ♥ ARV1094 ♦ 6 ♣ V105</p> <p>♠ A53 ♥ 3 ♦ ARV987 ♣ 874</p>	<table border="1"> <thead> <tr> <th>Sud</th> <th>Ouest</th> <th>Nord</th> <th>Est</th> </tr> </thead> <tbody> <tr> <td colspan="3" style="background-color: #e0ffe0;"></td> <td>2 ♥</td> </tr> <tr> <td>3 ♦</td> <td>4 ♥</td> <td>—</td> <td>—</td> </tr> <tr> <td>—</td> <td>—</td> <td>—</td> <td>—</td> </tr> </tbody> </table>				Sud	Ouest	Nord	Est				2 ♥	3 ♦	4 ♥	—	—	—	—	—	—
		Sud	Ouest	Nord	Est																
			2 ♥																		
3 ♦	4 ♥	—	—																		
—	—	—	—																		
<p>Entame : ♦ As</p> <p>Par : Est 4 ♥ =</p>		<p>Difficulté ★★☆☆</p>																			

2 ♥ : six belles cartes, 7-10H.

3 ♦ : six cartes, 12-17H.

Sud entame de l'As de ♦, Nord fournissant le 2.

Nord possède soit trois petites cartes soit un singleton.

Devant le danger des ♣ du mort, Sud encaisse l'As de ♠.

Nord appelle avec le 9 ; Est insiste dans la couleur !

Est coupe le retour ♦, joue quatre tours d'atout et se trouve bloqué à dix levées.

Si l'entameur joue le Roi de ♦ à la deuxième levée, Est réalise deux surlevées.

Quand le mort présente une belle longue, encaissez vos levées au plus vite !

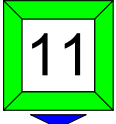
<p>♠ AD1084 ♥ 43 ♦ D102 ♣ R97</p> <p>♠ 6 ♥ ARV987 ♦ R874 ♣ 102</p> <p>♠ V2 ♥ D1065 ♦ AV96 ♣ AV6</p> <p>♠ R9753 ♥ 2 ♦ 53 ♣ D8543</p>																			
	<table border="1"> <thead> <tr> <th>Sud</th> <th>Ouest</th> <th>Nord</th> <th>Est</th> </tr> </thead> <tbody> <tr> <td style="text-align: center;">—</td> <td style="text-align: center;">1 ♥</td> <td style="text-align: center;">1 ♠</td> <td style="text-align: center;">2 ♠</td> </tr> <tr> <td style="text-align: center;">4 ♠</td> <td style="text-align: center;">5 ♥</td> <td style="text-align: center;">—</td> <td style="text-align: center;">—</td> </tr> <tr> <td style="text-align: center;">—</td> <td></td> <td></td> <td></td> </tr> </tbody> </table>	Sud	Ouest	Nord	Est	—	1 ♥	1 ♠	2 ♠	4 ♠	5 ♥	—	—	—				<i>Difficulté</i> ★★☆☆	
Sud	Ouest	Nord	Est																
—	1 ♥	1 ♠	2 ♠																
4 ♠	5 ♥	—	—																
—																			

Entame : ♠ As

Par : Ouest 5 ♥ =

2 ♠ : au moins quatre cartes à ♥ et 12-13 HLD. Cette enchère est Forcing de Manche.

4 ♠ : dix atouts et un singleton, Sud applique la loi de Vernes!

5 ♥ : au nom du fit dixième et de la distribution.

Ni Nord ni Sud ne doit surenchérir au palier de 5.

Nord, en intervenant à 1 ♠, a tout dit.

Sud n'a pas beaucoup plus que son enchère non plus et il ne doit surtout pas s'aventurer au palier de cinq à égalité de vulnérabilité. Le jeu de la carte ne devrait pas poser trop de souci au déclarant, qui ne peut faire l'impasse ♦ que dans un seul sens car il ne détient pas le 10.

Au contrat de 5 ♠ contrés, trois de chute soit 500 pour le camp Est-Ouest.

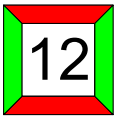
<p>♠ A6 ♥ AR84 ♦ D1076 ♣ 642</p> <p>♠ 10983 ♥ D107 ♦ V982 ♣ 83</p> <p>♠ R5 ♥ V32 ♦ R4 ♣ ADV1075</p> <p>♠ DV742 ♥ 965 ♦ A53 ♣ R9</p>																			
	<table border="1"> <thead> <tr> <th>Sud</th> <th>Ouest</th> <th>Nord</th> <th>Est</th> </tr> </thead> <tbody> <tr> <td style="background-color: #e0ffe0;"></td> <td style="text-align: center;">—</td> <td style="text-align: center;">1 ♦</td> <td style="text-align: center;">2 ♣</td> </tr> <tr> <td style="text-align: center;">X</td> <td style="text-align: center;">—</td> <td style="text-align: center;">2 ♥</td> <td style="text-align: center;">—</td> </tr> <tr> <td style="text-align: center;">2 ♠</td> <td style="text-align: center;">—</td> <td style="text-align: center;">—</td> <td style="text-align: center;">—</td> </tr> </tbody> </table>	Sud	Ouest	Nord	Est		—	1 ♦	2 ♣	X	—	2 ♥	—	2 ♠	—	—	—	<i>Difficulté</i> ★☆☆	
Sud	Ouest	Nord	Est																
	—	1 ♦	2 ♣																
X	—	2 ♥	—																
2 ♠	—	—	—																

Entame : ♣ 8

Par : Sud 2 ♠ =

X : au moins une majeure quatrième, 8H et plus ; c'est un Spoutnik généralisé.

2 ♠ : cinq cartes, 7-10 H. Cette enchère est non forcing.

Est prend de l'As de ♣ et rejoue la Dame.

En main au Roi de Trèfle, Sud joue As de ♠ et ♠.

Après le Roi de Pique, Est continue ♣.

Sud coupe de la Dame (Ouest défaussant un ♥), encaisse le Valet de ♠ et joue As de ♦ et ♦ pour le 10.

La défense fera encore une levée de ♠ et une levée de ♥.

Juste fait grâce à cette promotion d'atout !



<p style="text-align: center;">♠ 63 ♥ 54 ♦ ARDV1098 ♣ 83</p> <div style="display: flex; justify-content: space-around;"> <div style="text-align: left;"> <p>♠ D82 ♥ RD86 ♦ 53 ♣ RD64</p> </div> <div style="text-align: center;"> <div style="border: 2px solid red; padding: 5px; width: 40px; margin: 0 auto;">13</div> </div> <div style="text-align: right;"> <p>♠ V1097 ♥ A732 ♦ 42 ♣ 972</p> </div> </div> <p style="text-align: center;">♠ AR54 ♥ V109 ♦ 76 ♣ AV105</p>	<table border="1" style="width: 100%; border-collapse: collapse; text-align: center;"> <thead> <tr> <th style="width: 25%;">Sud</th> <th style="width: 25%;">Ouest</th> <th style="width: 25%;">Nord</th> <th style="width: 25%;">Est</th> </tr> </thead> <tbody> <tr style="background-color: #e0ffe0;"> <td colspan="2"></td> <td>3 SA</td> <td>—</td> </tr> <tr> <td>—</td> <td>—</td> <td></td> <td></td> </tr> </tbody> </table> <p style="text-align: right;"><i>Difficulté</i> ★☆☆</p>	Sud	Ouest	Nord	Est			3 SA	—	—	—		
Sud	Ouest	Nord	Est										
		3 SA	—										
—	—												

Entame : ♥ As

Par : Nord 3SA =

3SA : une mineure affranchie (au minimum As-Roi-Dame septièmes) sans Roi annexe.

Passe de Sud : espérons que le partenaire ne soit pas singleton ♥ !

Si Est entame du Valet de ♠, Nord réalise aisément dix levées.

La bonne entame est en fait l'As de ♥ qui permet de voir le mort et d'établir la meilleure stratégie défensive !

Ouest appelle avec le 8 de ♥, Est insistant dans la couleur.

Neuf levées sur cette entame technique !

Principe : si on joue 3SA suite à cette ouverture, entamez vos As même sans le Roi !

<p style="text-align: center;">♠ RDV8 ♥ 43 ♦ V72 ♣ 10963</p> <div style="display: flex; justify-content: space-around;"> <div style="text-align: left;"> <p>♠ A5 ♥ AR9862 ♦ 654 ♣ 72</p> </div> <div style="text-align: center;"> <div style="border: 2px solid green; padding: 5px; width: 40px; margin: 0 auto;">14</div> </div> <div style="text-align: right;"> <p>♠ 102 ♥ V1075 ♦ AD8 ♣ AR54</p> </div> </div> <p style="text-align: center;">♠ 97643 ♥ D ♦ R1093 ♣ DV8</p>	<table border="1" style="width: 100%; border-collapse: collapse; text-align: center;"> <thead> <tr> <th style="width: 25%;">Sud</th> <th style="width: 25%;">Ouest</th> <th style="width: 25%;">Nord</th> <th style="width: 25%;">Est</th> </tr> </thead> <tbody> <tr style="background-color: #e0ffe0;"> <td colspan="3"></td> <td>1 ♣</td> </tr> <tr> <td>—</td> <td>1 ♥</td> <td>—</td> <td>2 ♥</td> </tr> <tr> <td>—</td> <td>4 ♥</td> <td>—</td> <td>—</td> </tr> <tr> <td>—</td> <td></td> <td></td> <td></td> </tr> </tbody> </table> <p style="text-align: right;"><i>Difficulté</i> ★★★</p>	Sud	Ouest	Nord	Est				1 ♣	—	1 ♥	—	2 ♥	—	4 ♥	—	—	—			
Sud	Ouest	Nord	Est																		
			1 ♣																		
—	1 ♥	—	2 ♥																		
—	4 ♥	—	—																		
—																					

Entame : ♠ Roi

Par : Ouest 4♥ =

2♥ : quatre cartes, 12-16 HLD ; 4♥ : conclusion évidente.

Mains miroir = élimination placement de main.

Ouest laisse passer l'entame du Roi de ♠ et l'entameur continue dans cette couleur.

Le déclarant prend de l'As, joue As-Roi de ♥, ♣ pour l'As, Roi de ♣ et ♣ coupé.

Il monte au mort au Valet de ♥ et joue ♣ coupé. Ouest joue ♦ vers le 8. Sud prend du 9 et doit rejouer soit ♦ dans la fourchette As-Dame soit ♠ en coupe et défausse ; onze levées dans ce cas.

Mais si Nord intercale le Valet de ♦ quand le déclarant joue cette couleur, l'élimination est cassée ; le déclarant se contentera de dix levées ! Bonne défense.

Il faut souvent jouer un petit en second ; mais il existe des exceptions...

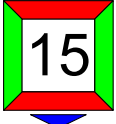
	<p>♠ 1065 ♥ A874 ♦ 85 ♣ 10974</p> <p>♠ A73 ♥ D32 ♦ V732 ♣ A65</p> <p style="text-align: center;"></p> <p>♠ DV98 ♥ R6 ♦ AD106 ♣ R83</p> <p>♠ R42 ♥ V1095 ♦ R94 ♣ DV2</p>	<table border="1" style="width: 100%; border-collapse: collapse;"> <thead> <tr> <th>Sud</th> <th>Ouest</th> <th>Nord</th> <th>Est</th> </tr> </thead> <tbody> <tr> <td style="text-align: center;">—</td> <td style="text-align: center;">—</td> <td style="text-align: center;">—</td> <td style="text-align: center;">1 SA</td> </tr> <tr> <td style="text-align: center;">—</td> <td style="text-align: center;">3 SA</td> <td style="text-align: center;">—</td> <td style="text-align: center;">—</td> </tr> <tr> <td style="text-align: center;">—</td> <td></td> <td></td> <td></td> </tr> </tbody> </table>	Sud	Ouest	Nord	Est	—	—	—	1 SA	—	3 SA	—	—	—				
Sud	Ouest	Nord	Est																
—	—	—	1 SA																
—	3 SA	—	—																
—																			
<p>Entame : ♥ Valet</p> <p>Par : Est 3SA -1</p>		<p>Difficulté ★☆☆</p>																	

	<p>♠ ARDV1096 ♥ 3 ♦ ARV ♣ 76</p> <p>♠ 432 ♥ ARV98 ♦ D64 ♣ R4</p> <p style="text-align: center;"></p> <p>♠ 75 ♥ D72 ♦ 10985 ♣ AV102</p> <p>♠ 8 ♥ 10654 ♦ 732 ♣ D9853</p>	<table border="1" style="width: 100%; border-collapse: collapse;"> <thead> <tr> <th>Sud</th> <th>Ouest</th> <th>Nord</th> <th>Est</th> </tr> </thead> <tbody> <tr> <td style="background-color: #e0f2f1;"></td> <td style="text-align: center;">1 ♥</td> <td style="text-align: center;">X</td> <td style="text-align: center;">2 ♥</td> </tr> <tr> <td style="text-align: center;">—</td> <td style="text-align: center;">—</td> <td style="text-align: center;">4 ♠</td> <td style="text-align: center;">—</td> </tr> <tr> <td style="text-align: center;">—</td> <td style="text-align: center;">—</td> <td></td> <td></td> </tr> </tbody> </table>	Sud	Ouest	Nord	Est		1 ♥	X	2 ♥	—	—	4 ♠	—	—	—			
Sud	Ouest	Nord	Est																
	1 ♥	X	2 ♥																
—	—	4 ♠	—																
—	—																		
<p>Entame : ♥ 2</p> <p>Par : Nord 4♠ =</p>		<p>Difficulté ★★☆☆</p>																	

X suivi de 4♠ : équivaut à une ouverture forcing de manche.

Nord coupe de l'As le deuxième tour de et semble condamné à chuter (sauf Dame de ♦ sèche ou seconde).

Mais le mort possède une carte inestimable : le 8 de ♠.

Donc la bonne ligne de jeu est de commencer par un petit ♠ pour le 8 afin de poursuivre par un petit ♦ pour le Valet, espérant la Dame placée. Dix levées bien méritées !

L'hypothèse de nécessité est utile dans de nombreux cas.

<p style="margin: 0;">♠ AV1064 ♥ A10973 ♦ R6 ♣ A</p> <p style="margin: 0;">♠ 98 ♥ 82 ♦ DV92 ♣ D7432</p> <div style="text-align: center; margin: 10px 0;">  </div> <p style="margin: 0;">♠ 3 ♥ RD5 ♦ 10874 ♣ V10985</p> <p style="margin: 0;">♠ RD752 ♥ V64 ♦ A53 ♣ R6</p>	<table border="1" style="width: 100%; border-collapse: collapse; text-align: center;"> <thead> <tr> <th style="padding: 5px;">Sud</th> <th style="padding: 5px;">Ouest</th> <th style="padding: 5px;">Nord</th> <th style="padding: 5px;">Est</th> </tr> </thead> <tbody> <tr style="background-color: #e0ffe0;"> <td colspan="2"></td> <td style="padding: 5px;">1 ♠</td> <td style="padding: 5px;">—</td> </tr> <tr> <td style="padding: 5px;">2 ♦</td> <td style="padding: 5px;">—</td> <td style="padding: 5px;">3 ♥</td> <td style="padding: 5px;">—</td> </tr> <tr> <td style="padding: 5px;">3 ♠</td> <td style="padding: 5px;">—</td> <td style="padding: 5px;">4 ♣</td> <td style="padding: 5px;">—</td> </tr> <tr> <td style="padding: 5px;">4 ♦</td> <td style="padding: 5px;">—</td> <td style="padding: 5px;">4 ♥</td> <td style="padding: 5px;">—</td> </tr> <tr> <td style="padding: 5px;">4 SA</td> <td style="padding: 5px;">—</td> <td style="padding: 5px;">5 ♣</td> <td style="padding: 5px;">—</td> </tr> <tr> <td style="padding: 5px;">6 ♠</td> <td style="padding: 5px;">—</td> <td style="padding: 5px;">—</td> <td style="padding: 5px;">—</td> </tr> </tbody> </table> <p style="margin-top: 10px; text-align: right;"><i>Difficulté</i> ★★ ★</p>	Sud	Ouest	Nord	Est			1 ♠	—	2 ♦	—	3 ♥	—	3 ♠	—	4 ♣	—	4 ♦	—	4 ♥	—	4 SA	—	5 ♣	—	6 ♠	—	—	—
Sud	Ouest	Nord	Est																										
		1 ♠	—																										
2 ♦	—	3 ♥	—																										
3 ♠	—	4 ♣	—																										
4 ♦	—	4 ♥	—																										
4 SA	—	5 ♣	—																										
6 ♠	—	—	—																										

Entame : ♣ Valet

Par : Nord 6 ♠ =

3 ♥ : au moins 5-5, au moins 16H à honneurs concentrés.

3 ♠ : fit fort, 14 HLD ou plus.

4 ♣/4 ♦/4 ♥ : contrôles.

5 ♣ : trois clés.

Mains miroir = élimination-placement de main. Nord prend de l'As de ♣, joue deux tours d'atout, Roi de ♦, As de ♦ et ♦ coupé. Il remonte au mort par le Roi de ♠, défausse un ♥ sur le Roi de ♣ et laisse filer le Valet de ♥.

Est prend de la Dame et doit rejouer soit ♥ dans la fourchette As-10 soit ♣ ou ♦ en coupe et défausse ; douze levées à 100% !

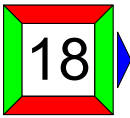
<p style="margin: 0;">♠ R10964 ♥ 73 ♦ V109 ♣ 742</p> <p style="margin: 0;">♠ 7 ♥ ADV10954 ♦ D63 ♣ R6</p> <div style="text-align: center; margin: 10px 0;">  </div> <p style="margin: 0;">♠ AV ♥ R86 ♦ R87 ♣ ADV105</p> <p style="margin: 0;">♠ D8532 ♥ 2 ♦ A542 ♣ 983</p>	<table border="1" style="width: 100%; border-collapse: collapse; text-align: center;"> <thead> <tr> <th style="padding: 5px;">Sud</th> <th style="padding: 5px;">Ouest</th> <th style="padding: 5px;">Nord</th> <th style="padding: 5px;">Est</th> </tr> </thead> <tbody> <tr style="background-color: #e0ffe0;"> <td colspan="2"></td> <td></td> <td style="padding: 5px;">1 ♣</td> </tr> <tr> <td style="padding: 5px;">—</td> <td style="padding: 5px;">1 ♥</td> <td style="padding: 5px;">—</td> <td style="padding: 5px;">2 SA</td> </tr> <tr> <td style="padding: 5px;">—</td> <td style="padding: 5px;">3 ♥</td> <td style="padding: 5px;">—</td> <td style="padding: 5px;">3 ♠</td> </tr> <tr> <td style="padding: 5px;">—</td> <td style="padding: 5px;">4 ♣</td> <td style="padding: 5px;">—</td> <td style="padding: 5px;">4 ♦</td> </tr> <tr> <td style="padding: 5px;">—</td> <td style="padding: 5px;">4 SA</td> <td style="padding: 5px;">—</td> <td style="padding: 5px;">5 ♥</td> </tr> <tr> <td style="padding: 5px;">—</td> <td style="padding: 5px;">6 ♥</td> <td style="padding: 5px;">—</td> <td style="padding: 5px;">—</td> </tr> <tr> <td style="padding: 5px;">—</td> <td style="padding: 5px;">—</td> <td style="padding: 5px;">—</td> <td style="padding: 5px;">—</td> </tr> </tbody> </table> <p style="margin-top: 10px; text-align: right;"><i>Difficulté</i> ★★ ☆</p>	Sud	Ouest	Nord	Est				1 ♣	—	1 ♥	—	2 SA	—	3 ♥	—	3 ♠	—	4 ♣	—	4 ♦	—	4 SA	—	5 ♥	—	6 ♥	—	—	—	—	—	—
Sud	Ouest	Nord	Est																														
			1 ♣																														
—	1 ♥	—	2 SA																														
—	3 ♥	—	3 ♠																														
—	4 ♣	—	4 ♦																														
—	4 SA	—	5 ♥																														
—	6 ♥	—	—																														
—	—	—	—																														

Entame : ♦ Valet

Par : Ouest 6 ♥ =

2SA : 18-19H réguliers sans quatre cartes à ♥.

3 ♥ : six cartes à ♥ et au moins un espoir de chelem !

3 ♠/4 ♣/4 ♦ : contrôles.

L'enchère de 4 ♣ garantit un contrôle d'honneur (As ou Roi) car c'est la couleur d'Est.

5 ♥ : deux clés sans la Dame d'atout.

Nord entame du Valet de ♦. Ouest appelle un petit du mort.

Sud doit absolument plonger de l'As car il sait grâce à la carte d'entame que la Dame se trouve en Ouest. Seulement douze levées sur ce bon flanc !

Remarquez que toute autre entame donne treize levées.

6SA gagne aussi ; ce qui est très délicat vu de la main d'Ouest.

<p>♠ 74 ♥ A64 ♦ 9876 ♣ D932</p> <p>♠ V108 ♥ R97 ♦ D54 ♣ A1087</p> <p>♠ AD932 ♥ 532 ♦ 103 ♣ RV4</p>	<p>19</p>	<p>♠ R65 ♥ DV108 ♦ ARV2 ♣ 65</p>	<b>Sud</b>	<b>Ouest</b>	<b>Nord</b>	<b>Est</b>
			—	—	—	1 ♦
<p>Entame : ♠ 7</p> <p>Par : <b>Ouest</b> 1SA +1</p>			1 ♠	1 SA	—	—
			—			
			<p>Difficulté ★★☆☆</p>			

1SA : 8-10 H réguliers et un arrêt ♠. Cette enchère dénie quatre cartes à ♥.

Nord entame du 7 de ♠ en pair-impair.

Ouest appelle un petit du mort.

Dépourvu d'une reprise de main certaine, Sud fournit le 9. Le déclarant prend du Valet et affranchit les ♥. En main à l'As de ♥, Nord continue ♠.

Sud capture ainsi le Roi du mort avec la fourchette As-Dame et encaisse deux autres levées de longueur.

Seulement huit levées grâce à cette bonne défense.

Sinon Ouest réussit neuf levées !

<p>♠ RD876 ♥ 65 ♦ AV32 ♣ 107</p> <p>♠ A2 ♥ AV1084 ♦ R8765 ♣ V</p> <p>♠ V1093 ♥ 32 ♦ D4 ♣ AR832</p>	<p>20</p>	<p>♠ 54 ♥ RD97 ♦ 109 ♣ D9654</p>	<b>Sud</b>	<b>Ouest</b>	<b>Nord</b>	<b>Est</b>
				1 ♥	1 ♠	3 ♥
<p>Entame : ♥ Roi</p> <p>Par : <b>Nord</b> 4♠ -1</p>			4 ♠	—	—	—
			<p>Difficulté ★☆☆☆</p>			

3♥ : quatre atouts et 11-12 HLD ; c'est une enchère propositionnelle.

4♠ : de quoi jouer la manche avec quatre atouts et une belle longue !

Est entame du Roi de Coeur, Ouest doit rester éveillé et surprendre le Roi (qui promet la Dame) pour rejouer son singleton ♣. Le retour ♣ est pris de l'As et Nord joue atout.

Ouest plonge de l'As d'atout puis rejoue ♥ pour la Dame de son partenaire qui, obéissant, lui donne sa coupe. Est pourrait éventuellement trouver s'il reste en main, mais le partenaire qui ne surprend pas n'a normalement pas de singleton à jouer. A noter que cette manche a quand même 50% de chances de gagner (impasse ♦).

Dans le cas où le camp Nord-Sud ne joue que 3♠, il faut tout de même réduire à 140 pour sauver quelques points ! 4♥ chute d'une en Est-Ouest.



<p>♠ A973 ♥ 82 ♦ RD94 ♣ R103</p> <p>♠ D10862 ♥ 7 ♦ A2 ♣ D9876</p> <p>23</p> <p>♠ R5 ♥ R54 ♦ V1053 ♣ AV42</p>	<p>♠ V4 ♥ ADV10963 ♦ 876 ♣ 5</p>	<p><b>Sud</b>      <b>Ouest</b>      <b>Nord</b>      <b>Est</b></p>
	<p>1 ♦      —      1 ♠      3 ♥</p> <p>—      —      X      —</p> <p>3 SA      —      —      —</p>	<p><i>Difficulté</i> ★★☆☆</p>

Entame : ♥7

Par : Sud 3SA =

3♥ : sept belles cartes, 6-10 H ; X : d'appel avec au moins 10-11 H.  
3SA : je tiens les Cœurs !

Ouest entame le 7 de ♥ sec dans la couleur de son partenaire : sait-on jamais, peut-être Est avec ses sept cartes à ♥ dispose-t-il d'une reprise inattendue... Si Est laisse passer, Sud prend et joue ♦. L'entameur plonge de l'As et insiste à ♦ pour éviter d'être en main au second tour de la couleur et de ne pas savoir s'il faut rejouer ♠ ou ♣.

Le déclarant tire trois tours de ♦ et encaisse l'As de ♠ suivi du Roi.

Sachant qu'Est possède sept ♥, trois ♦ et deux ♠, Sud peut maintenant jouer l'As de ♣ et ♣ pour le 10 en toute sécurité car Est possède au plus un ♣ (main 7321).

Bon compte de mains : bravo !

<p>♠ R985 ♥ 98754 ♦ DV106 ♣ —</p> <p>♠ ADV32 ♥ V2 ♦ R2 ♣ D932</p> <p>24</p> <p>♠ 764 ♥ RD106 ♦ 987 ♣ V87</p>	<p>♠ 10 ♥ A3 ♦ A543 ♣ AR10654</p>	<p><b>Sud</b>      <b>Ouest</b>      <b>Nord</b>      <b>Est</b></p>
	<p>—      1 ♠      —      2 ♣</p> <p>—      3 ♣      —      4 ♣</p> <p>—      4 ♦      —      4 SA</p> <p>—      5 ♦      —      6 ♣</p> <p>—      —      —      —</p>	<p><i>Difficulté</i> ★★☆☆</p>

Entame : ♥Roi

Par : Est 6♣ +1

3♣ : au moins cinq cartes à ♠ et quatre cartes à ♣.

4♣ : envie de jouer le chelem (puisque Est a dépassé 3SA !).

4♦ : contrôle.

5♦ : quatre ou une clé(s) à l'atout ♣.

Sud entame du Roi de ♥ ; on visualise une unique perdante à Coeur.

En tournoi par paires, tirez trois tours d'atout et jouez ♠ pour l'As et Dame de ♠. Si Nord ne couvre pas, suivez la règle "perdante sur perdante" et débarrassez vous de votre Coeur. S'il couvre, coupez et remontez au mort au Roi de ♦ pour encaisser votre Valet de ♠ et défaussez votre ♥ perdant.

Treize levées grâce à cette impasse par la coupe ou expasse.

<p style="text-align: center;"> <span style="color: blue;">♠</span> AR2  <span style="color: red;">♥</span> AR2  <span style="color: orange;">♦</span> DV3  <span style="color: green;">♣</span> A876         </p> <div style="display: flex; justify-content: space-around; align-items: center;"> <div style="text-align: center;"> <span style="color: blue;">♠</span> V986  <span style="color: red;">♥</span> D53  <span style="color: orange;">♦</span> A87  <span style="color: green;">♣</span> DV9         </div> <div style="text-align: center;">  </div> <div style="text-align: center;"> <span style="color: blue;">♠</span> D107  <span style="color: red;">♥</span> V1094  <span style="color: orange;">♦</span> 54  <span style="color: green;">♣</span> R1054         </div> </div> <p style="text-align: center;"> <span style="color: blue;">♠</span> 543  <span style="color: red;">♥</span> 876  <span style="color: orange;">♦</span> R10962  <span style="color: green;">♣</span> 32         </p>	<table border="1" style="width: 100%; border-collapse: collapse; text-align: center;"> <thead> <tr> <th style="padding: 5px;">Sud</th> <th style="padding: 5px;">Ouest</th> <th style="padding: 5px;">Nord</th> <th style="padding: 5px;">Est</th> </tr> </thead> <tbody> <tr style="background-color: #e0ffe0;"> <td colspan="2" style="height: 20px;"></td> <td style="padding: 5px;">2 SA</td> <td style="padding: 5px;">—</td> </tr> <tr> <td style="padding: 5px;">—</td> <td style="padding: 5px;">—</td> <td colspan="2"></td> </tr> </tbody> </table> <p style="text-align: right; margin-top: 10px;"><i>Difficulté</i> ★★☆☆</p>	Sud	Ouest	Nord	Est			2 SA	—	—	—		
Sud	Ouest	Nord	Est										
		2 SA	—										
—	—												

*Entame* : ♥ Valet

*Par* : Nord 2SA -1

2SA : 20-21 H réguliers.

Est entame du Valet de ♥, sa tête de séquence.

Nord prend de l'As et joue la Dame de ♦.

Est fournit le 5 puis le 4 pour marquer son doubleton.

Ouest doit absolument laisser passer deux fois car il connaît trois cartes à ♦ dans la main de Nord.

Une de chute sur cette défense facile !

Sinon neuf levées pour Nord.

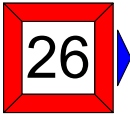
<p style="text-align: center;"> <span style="color: blue;">♠</span> 1083  <span style="color: red;">♥</span> DV108  <span style="color: orange;">♦</span> RV3  <span style="color: green;">♣</span> A74         </p> <div style="display: flex; justify-content: space-around; align-items: center;"> <div style="text-align: center;"> <span style="color: blue;">♠</span> AD74  <span style="color: red;">♥</span> R3  <span style="color: orange;">♦</span> A1054  <span style="color: green;">♣</span> 863         </div> <div style="text-align: center;">  </div> <div style="text-align: center;"> <span style="color: blue;">♠</span> V652  <span style="color: red;">♥</span> A754  <span style="color: orange;">♦</span> 976  <span style="color: green;">♣</span> DV         </div> </div> <p style="text-align: center;"> <span style="color: blue;">♠</span> R9  <span style="color: red;">♥</span> 962  <span style="color: orange;">♦</span> D82  <span style="color: green;">♣</span> R10952         </p>	<table border="1" style="width: 100%; border-collapse: collapse; text-align: center;"> <thead> <tr> <th style="padding: 5px;">Sud</th> <th style="padding: 5px;">Ouest</th> <th style="padding: 5px;">Nord</th> <th style="padding: 5px;">Est</th> </tr> </thead> <tbody> <tr style="background-color: #e0ffe0;"> <td colspan="3" style="height: 20px;"></td> <td style="padding: 5px;">—</td> </tr> <tr> <td style="padding: 5px;">—</td> <td style="padding: 5px;">1 ♦</td> <td style="padding: 5px;">—</td> <td style="padding: 5px;">1 ♥</td> </tr> <tr> <td style="padding: 5px;">—</td> <td style="padding: 5px;">1 ♠</td> <td style="padding: 5px;">—</td> <td style="padding: 5px;">2 ♠</td> </tr> <tr> <td style="padding: 5px;">—</td> <td style="padding: 5px;">—</td> <td style="padding: 5px;">—</td> <td></td> </tr> </tbody> </table> <p style="text-align: right; margin-top: 10px;"><i>Difficulté</i> ★☆☆</p>	Sud	Ouest	Nord	Est				—	—	1 ♦	—	1 ♥	—	1 ♠	—	2 ♠	—	—	—	
Sud	Ouest	Nord	Est																		
			—																		
—	1 ♦	—	1 ♥																		
—	1 ♠	—	2 ♠																		
—	—	—																			

*Entame* : ♥ Dame

*Par* : Ouest 2♠ +1

2♠ : 6-10 HLD.

L'entame ♥ est prise de l'As.

Ouest poursuit par un petit ♠ pour la Dame (on ne part pas du Valet sans le 10), As de ♠ et ♠ pour le Valet.

Le déclarant joue ♦ pour le 10 et le Valet de Nord qui rejoue As de ♣ et ♣ pour le Roi.

Sud rejoue ♥. Ouest prend du Roi et joue As de ♦ et ♦.

Il coupe le retour ♥, encaisse son ♦ maître et coupe un ♣.

Neuf levées grâce à ce bon minutage !

	<p>♠ AD42 ♥ D52 ♦ R654 ♣ A6</p> <p style="text-align: center;"><span style="border: 2px solid green; padding: 5px;">27</span></p> <p>♠ R73 ♥ 97 ♦ 873 ♣ RDV74</p>	<p><b>Sud</b>      <b>Ouest</b>      <b>Nord</b>      <b>Est</b></p>	
<p>♠ 986 ♥ V106 ♦ DV9 ♣ 10985</p>	<p>♠ V105 ♥ AR843 ♦ A102 ♣ 32</p>	<p>1 ♥      —      1 ♠      — 1 SA      —      4 ♥      — —      —      —      —</p>	
<p><i>Entame</i> : ♦ <b>Dame</b></p> <p><i>Par</i> : <b>Sud</b> 4♥ +1</p>		<p><i>Difficulté</i> ★☆☆</p>	

	<p>♠ V1087 ♥ 952 ♦ 432 ♣ RDV</p> <p style="text-align: center;"><span style="border: 2px solid red; padding: 5px;">28</span></p> <p>♠ 3 ♥ V6 ♦ AR1087 ♣ A10984</p>	<p><b>Sud</b>      <b>Ouest</b>      <b>Nord</b>      <b>Est</b></p>	
<p>♠ R6542 ♥ D73 ♦ DV9 ♣ 75</p>	<p>♠ AD9 ♥ AR1084 ♦ 65 ♣ 632</p>	<p style="background-color: #e0f0e0;"> </p> <p>1 ♥      1 ♠      2 ♥      3 ♣ —      3 ♦      —      — —      —      —      —</p>	
<p><i>Entame</i> : ♥ <b>As</b></p> <p><i>Par</i> : <b>Est</b> 3♦ =</p>		<p><i>Difficulté</i> ★☆☆</p>	

3♣ : 5-5 mineur, 12-16HL ; cette enchère est Non Forcing.  
3♦ : donnons la préférence !

Sud entame de l'As de ♥. Quand la Dame se trouve au mort, le partenaire doit donner le compte de la couleur. Nord fournit le 2, indiquant clairement trois cartes.

L'entameur encaisse son Roi de ♥ puis son As de ♠. En effet s'il joue As-Roi de ♥ et ♥, Est défausse son singleton ♠.

Le déclarant doit couper les ♣ du côté court. Donc il joue As de ♣ et ♣ avant de jouer atout.

Puis il coupe un ♣. Comme la couleur est répartie 3-3, il élimine les atouts et marque 110 dans sa colonne.

Certes 3♥ ne chute que d'une levée ; mais il existe un risque si vous êtes contrés !



♠ D942  
 ♥ 8432  
 ♦ 8  
 ♣ RV65

♠ 1065  
 ♥ AV  
 ♦ 5  
 ♣ D1098743

29

♠ AR73  
 ♥ D65  
 ♦ A643  
 ♣ A2

♠ V8  
 ♥ R1097  
 ♦ RDV10972  
 ♣ —

♠ V952  
 ♥ 3  
 ♦ R10432  
 ♣ D104

♠ D6  
 ♥ V8752  
 ♦ AV86  
 ♣ 83

30

♠ AR8743  
 ♥ R4  
 ♦ —  
 ♣ 97652

♠ 10  
 ♥ AD1096  
 ♦ D975  
 ♣ ARV

♠ D9  
 ♥ V107  
 ♦ AR94  
 ♣ RD96

♠ AV10763  
 ♥ —  
 ♦ 832  
 ♣ V1087

31

♠ R52  
 ♥ A96  
 ♦ V1065  
 ♣ 432

♠ 84  
 ♥ RD85432  
 ♦ D7  
 ♣ A5

♠ V862  
 ♥ A764  
 ♦ ARD  
 ♣ R6

♠ R75  
 ♥ V932  
 ♦ 82  
 ♣ V542

32

♠ AD1043  
 ♥ R85  
 ♦ V3  
 ♣ 873

♠ 9  
 ♥ D10  
 ♦ 1097654  
 ♣ AD109

♠ R4  
 ♥ 632  
 ♦ 10982  
 ♣ 8743

♠ 1096  
 ♥ DV109  
 ♦ A65  
 ♣ DV9

33

♠ AV82  
 ♥ R875  
 ♦ DV  
 ♣ R52

♠ D753  
 ♥ A4  
 ♦ R743  
 ♣ A106

♠ R  
 ♥ V9854  
 ♦ A6  
 ♣ V9862

♠ V75  
 ♥ D72  
 ♦ RD10753  
 ♣ 10

34

♠ D1064  
 ♥ R106  
 ♦ V84  
 ♣ A43

♠ A9832  
 ♥ A3  
 ♦ 92  
 ♣ RD75

♠ RV64  
 ♥ R93  
 ♦ D104  
 ♣ RV2

♠ D72  
 ♥ A8542  
 ♦ R2  
 ♣ 864

35

♠ 10983  
 ♥ V76  
 ♦ 965  
 ♣ A95

♠ A5  
 ♥ D10  
 ♦ AV873  
 ♣ D1073

♠ 753  
 ♥ D985  
 ♦ AD  
 ♣ D986

♠ DV1042  
 ♥ R743  
 ♦ 743  
 ♣ A

36

♠ 86  
 ♥ 2  
 ♦ V65  
 ♣ R1075432

♠ AR9  
 ♥ AV106  
 ♦ R10982  
 ♣ V

♠ V  
 ♥ 852  
 ♦ AD54  
 ♣ DV942

♠ A953  
 ♥ RV3  
 ♦ R2  
 ♣ AR106

37

♠ 104  
 ♥ AD1064  
 ♦ V987  
 ♣ 73

♠ RD8762  
 ♥ 97  
 ♦ 1063  
 ♣ 85

♠ 94  
 ♥ 9876  
 ♦ D109  
 ♣ DV109

♠ V5  
 ♥ ARDV102  
 ♦ A54  
 ♣ 85

38

♠ ARD7  
 ♥ 3  
 ♦ V63  
 ♣ AR743

♠ 108632  
 ♥ 54  
 ♦ R872  
 ♣ 62

♠ 10  
 ♥ D10753  
 ♦ A102  
 ♣ A983

♠ ARV6  
 ♥ AR  
 ♦ 97653  
 ♣ 104

39

♠ 75432  
 ♥ 42  
 ♦ D8  
 ♣ RDV7

♠ D98  
 ♥ V986  
 ♦ RV4  
 ♣ 652

♠ D62  
 ♥ AR986  
 ♦ D  
 ♣ A953

♠ 1053  
 ♥ 2  
 ♦ A10653  
 ♣ 10742

40

♠ ARV8  
 ♥ D753  
 ♦ V974  
 ♣ 6

♠ 974  
 ♥ V104  
 ♦ R82  
 ♣ RDV8