



les
Simultanés
du Roy René

Saison 2023 - 2024

Jeudi 21 septembre 2023

Après-midi - N° 14

**4^{ME} FESTIVAL
DES SIMULTANES**

JOUEZ DES SIMULTANÉS DANS VOTRE CLUB
DU 4 AU 29 SEPTEMBRE 2023

Points d'expert doublés
Donnes commentées

Les autres Roy René du festival
Retrouvez les clubs inscrits sur notre site : www.bridgeplus.com
Lundi 25 septembre - Mercredi 27 septembre

Résultats : www.bridgeplus.com

Bridge Plus

*Des donnes commentées
Vos réactions
Des experts en « live »*

...

♠ RV
 ♥ R8764
 ♦ AR10
 ♣ 973

♠ 103
 ♥ 1092
 ♦ 965
 ♣ R10865

♠ A762
 ♥ AD5
 ♦ D74
 ♣ AD2

♠ D9854
 ♥ V3
 ♦ V832
 ♣ V4

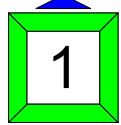

Entame : ♥ Valet
 Par : Est 1SA +2

Sud	Ouest	Nord	Est
		1 ♥	1 SA
—	—	—	
<i>Difficulté</i> ★☆☆			

1SA = 16-18 H, régulier, un arrêt Cœur au moins.

Entame logique, mais désastreuse...

Le Valet de Sud est pris de la Dame, As-Dame de Trèfle, tout le monde fournit, Trèfle pour le Roi, deux autres tours de Trèfle puis le 10 de Cœur laissé filer, le Roi étant bien sûr en Nord. Neuf levées, sans difficulté.

♠ D92
 ♥ 872
 ♦ AD108
 ♣ 872

♠ 3
 ♥ D10654
 ♦ RV9
 ♣ RV109

♠ 7654
 ♥ ARV9
 ♦ 542
 ♣ AD

♠ ARV108
 ♥ 3
 ♦ 763
 ♣ 6543

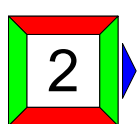

Entame : ♠ As
 Par : Est 4♥ =

Sud	Ouest	Nord	Est
			1 ♦
1 ♠	X	2 ♠	3 ♥
—	4 ♥	—	—
—			
<i>Difficulté</i> ★☆☆			

1 ♠ = Obligatoire, avec une très belle couleur et un singleton.

X = "Spoutnik". Au moins quatre Cœurs, au moins 7 H.

3 ♥ = Un gros 2 ♥, faute d'espace.

4 ♥ = La main vaut 14 DH avec le fit neuvième et le (bon) singleton.

Sur l'As de Pique, Nord fournit le 9, appel préférentiel à Carreau, signalisation classique quand le mort est singleton dans la couleur entamée (dans un contrat à l'atout). "Obéissant", Sud joue Carreau, Nord fait sa Dame et, sachant que les points manquants sont chez l'ouvreur, encaisse l'As, de peur de ne plus le faire (ce qui aurait été le cas...).

Cette défense simple et efficace limite le déclarant à dix levées.

♠ 84
 ♥ ADV1093
 ♦ 64
 ♣ RD10
 ♠ AR1093
 ♥ 6
 ♦ 532
 ♣ 9764
 DV72
 ♥ 54
 ♦ V10987
 ♣ 82

♠ 65
 ♥ R872
 ♦ ARD
 ♣ AV53



Sud	Ouest	Nord	Est
—	1 SA	2 ♥	2 ♠
—	—	—	—

Entame : ♥ 5
 Par : Est 2 ♠ =

Difficulté ★☆☆

2 ♠ = Au moins cinq cartes, maximum 7 H. Pour jouer ce contrat.

Sud entame Cœur, pour le 9 de son partenaire, qui contre-attaque du Roi de Trèfle. Resté en main, Nord sort à Carreau, pour le mort, et Est joue As-Roi de Pique et Pique.

Sud prend du Valet et insiste à Cœur, coupé par Est qui, ne pouvant se permettre d'enlever le dernier atout (de toutes façons, il est maître) joue As de Trèfle et Trèfle. Juste fait.

Le contrat de 2 ♥ chute de deux levées, Nord devant jouer les Trèfles et les Cœurs de sa main. Mais, en Tournoi par Paires, 110 c'est nettement mieux que 100 !



Vous venez de jouer un
!! SIMULTANE DU ROY RENE !!

Pour le mettre en place
 dans votre club

Contactez-nous :

02 41 37 04 74

simultanes@bridgeplus.com

Gréoux les Bains - Hôtel Villa Borghèse 4*



Du 27 septembre au 4 octobre



Stage à Gréoux les bains

Hôtel « Villa Borghèse » 4*

Avec Jean-Gilles Hervé

A partir de 1050 €

En demi-pension



♠ AD 1075

♥ 54

♦ A54

♣ 764

♠ 6

♥ ARD 10876

♦ D7

♣ DV5

♠ RV8

♥ V

♦ V83

♣ AR 10983

♠ 9432

♥ 932

♦ R 10962

♣ 2

4

Entame : ♠ As

Par : Ouest 4♥ =

Sud	Ouest	Nord	Est
	1♥	1♠	2♣
3♠	4♥	—	—
—			

Difficulté ★☆☆

2♣ = Au moins cinq cartes, au moins 11 H.

3♠ = Barrage avec quatre atouts et, le plus souvent, un singleton (surtout vulnérable).

4♥ = Au moins sept belles cartes mais pas très fort (sinon, on ouvre de 2♣).

Vous entamez l'As de Pique, sur lequel Sud fournit le 9, Ouest fournissant.

Sud ayant indiqué quatre cartes dans la couleur à l'enchère, vous connaissez le singleton d'Ouest.

Devant le danger des Trèfle du mort, vous encaissez l'As de Carreau, Sud appelle du 10 et vous insistez dans la couleur, pour le Roi de Sud. Le déclarant fait le reste sans effort.

A noter : le compte des Piques est connu de Nord et Sud à l'enchère, dès qu'Ouest fournit. Le 9 de Sud est donc une carte préférentielle. Inutile ici, la contre-attaque était évidente...

Au contrat de 4♠X, trois levées de chute. Pas veinard, mais trop cher !

<p>♠ — ♥ 1065 ♦ RDV8654 ♣ 965</p> <p>♠ AR1075 ♥ V8 ♦ A92 ♣ DV10</p> <p>♠ D43 ♥ ARD97 ♦ 73 ♣ A87</p> <p>♠ V9862 ♥ 432 ♦ 10 ♣ R432</p>					
	Sud	Ouest	Nord	Est	
				3 ♦	3 ♥
	—	3 ♠	—	4 ♠	
	—	4 SA	—	5 ♠	
			6 ♠	—	
<i>Entame : ♦ Roi</i> <i>Par : Ouest 6 ♠ =</i>			<i>Difficulté</i> ★★ ★		

3 ♦ = Barrage, sept belles cartes.

3 ♠ = Au moins cinq cartes, forcing.

5 ♠ = Deux clés, avec la Dame d'atout.

As de Carreau puis et As de Pique, apprenant le désastreux partage des atouts. Valet de Cœur, Cœur pour l'As puis le Roi, défaussant un Carreau. Vous commencez alors à y voir plus clair !

Dame de Pique, Pique pour le 10 puis le Roi et Pique. En main, Sud joue Trèfle, (il n'a rien d'autre, sa distribution 5.3.1.4. est connue), vous faites la levée en main, jouez Trèfle pour l'As et encaissez les deux Cœurs maîtres. Faites les comptes, cela fait douze levées !

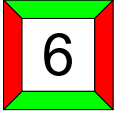
<p>♠ D10863 ♥ AD7 ♦ R5 ♣ AV5</p> <p>♠ 2 ♥ 984 ♦ V10972 ♣ 7632</p> <p>♠ V9 ♥ V1032 ♦ D843 ♣ RD8</p> <p>♠ AR754 ♥ R65 ♦ A6 ♣ 1094</p>				
	Sud	Ouest	Nord	Est
				—
	1 ♠	—	2 ♣	—
	2 ♠	—	3 ♠	—
4 ♦	—	4 SA	—	
5 ♣	—	6 ♠	—	
			—	—
<i>Entame : ♦ Valet</i> <i>Par : Sud 6 ♠ =</i>			<i>Difficulté</i> ★★ ☆	

3 ♠ = Le fit, espoir de chelem (16 DH et plus).

4 ♦ = Contrôle. Dénie un contrôle d'honneur à Trèfle (mais pas de courte).

5 ♣ = Trois clés.

Flash visuel : long à l'atout des deux côtés = élimination - mise en main.

Roi de Carreau, deux tours d'atout, trois de Cœur, Carreau pour l'As et Trèfle vers le Valet. En main, Est ne peut que rejouer Trèfle dans la fourchette ou coupe et défausse.

Un chelem qui gagne donc quelle que soit la localisation des honneurs à Trèfle !

L'entame (introuvable) à Trèfle battait le contrat.

<p style="text-align: center;"> ♠ 9843 ♥ R8 ♦ D97 ♣ 8754 </p> <p style="text-align: center;"> ♠ V2 ♥ V10 ♦ AR10654 ♣ A93 </p> <div style="text-align: center; border: 2px solid red; padding: 5px; width: 40px; margin: 10px auto;">7</div> <p style="text-align: center;"> ♠ AR765 ♥ A754 ♦ 8 ♣ D106 </p>	<table border="1" style="width: 100%; border-collapse: collapse; text-align: center;"> <thead> <tr> <th style="width: 15%;">Sud</th> <th style="width: 15%;">Ouest</th> <th style="width: 15%;">Nord</th> <th style="width: 15%;">Est</th> </tr> </thead> <tbody> <tr> <td>1 ♠</td> <td>2 ♦</td> <td>2 ♠</td> <td>X</td> </tr> <tr> <td>—</td> <td>3 ♦</td> <td>—</td> <td>—</td> </tr> <tr> <td>3 ♠</td> <td>—</td> <td>—</td> <td>—</td> </tr> </tbody> </table> <p style="text-align: right; margin-top: 10px;"><i>Difficulté</i> ★★☆☆</p>	Sud	Ouest	Nord	Est	1 ♠	2 ♦	2 ♠	X	—	3 ♦	—	—	3 ♠	—	—	—
Sud	Ouest	Nord	Est														
1 ♠	2 ♦	2 ♠	X														
—	3 ♦	—	—														
3 ♠	—	—	—														
<p><i>Entame</i> : ♦ As</p> <p><i>Par</i> : Sud 3 ♠ +1</p>																	

- 2 ♠ = Trop régulier pour un barrage, vulnérable.
- X = Au moins 8 H et, le plus souvent, quatre (ou cinq) cartes à Cœur.
- 3 ♥ montrerait six cartes (non forcing), 3 ♦ dénierait cinq cartes à Cœur.
- 3 ♠ = Compétitif, au nom du singleton Carreau.

Après l'As de Carreau, Ouest contre-attaque du Valet de Cœur. Vous prenez de l'As, tirez deux tours d'atout, montez au mort par le Roi de Cœur et avancez un petit Trèfle. Est fournit un petit et vous passez le 10, faisant l'impasse au Valet, votre meilleure chance. La coupe d'un Cœur vous permet de retourner au mort pour jouer à nouveau Trèfle vers votre Dame. Plus un.

<p style="text-align: center;"> ♠ D1098 ♥ R752 ♦ 73 ♣ 1054 </p> <p style="text-align: center;"> ♠ AV632 ♥ D4 ♦ RV104 ♣ R7 </p> <div style="text-align: center; border: 2px solid green; padding: 5px; width: 40px; margin: 10px auto;">8</div> <p style="text-align: center;"> ♠ R4 ♥ A63 ♦ AD965 ♣ AV6 </p> <p style="text-align: center;"> ♠ 75 ♥ V1098 ♦ 82 ♣ D9832 </p>	<table border="1" style="width: 100%; border-collapse: collapse; text-align: center;"> <thead> <tr> <th style="width: 15%;">Sud</th> <th style="width: 15%;">Ouest</th> <th style="width: 15%;">Nord</th> <th style="width: 15%;">Est</th> </tr> </thead> <tbody> <tr> <td style="background-color: #e0ffe0;"> </td> <td>1 ♠</td> <td>—</td> <td>2 ♦</td> </tr> <tr> <td>—</td> <td>3 ♦</td> <td>—</td> <td>3 ♥</td> </tr> <tr> <td>—</td> <td>3 SA</td> <td>—</td> <td>4 ♣</td> </tr> <tr> <td>—</td> <td>4 ♠</td> <td>—</td> <td>4 SA</td> </tr> <tr> <td>—</td> <td>5 ♥</td> <td>—</td> <td>6 ♦</td> </tr> <tr> <td>—</td> <td>—</td> <td>—</td> <td>—</td> </tr> </tbody> </table> <p style="text-align: right; margin-top: 10px;"><i>Difficulté</i> ★★★</p>	Sud	Ouest	Nord	Est		1 ♠	—	2 ♦	—	3 ♦	—	3 ♥	—	3 SA	—	4 ♣	—	4 ♠	—	4 SA	—	5 ♥	—	6 ♦	—	—	—	—
Sud	Ouest	Nord	Est																										
	1 ♠	—	2 ♦																										
—	3 ♦	—	3 ♥																										
—	3 SA	—	4 ♣																										
—	4 ♠	—	4 SA																										
—	5 ♥	—	6 ♦																										
—	—	—	—																										
<p><i>Entame</i> : ♥ Valet</p> <p><i>Par</i> : Est 6 ♦ =</p>																													

- 3 ♦ = Quatre cartes, main positive. Forcing de manche.
- 3 ♥ = Force à Cœur, problème à Trèfle pour 3SA. Ou contrôle anticipé (comme ici).
- 3SA = Un arrêt Trèfle au moins.
- 4 ♣, 4 ♠ = Contrôles.
- 5 ♥ = Deux clés, sans la Dame d'atout.

Dame de Cœur (sans trop d'espoir...), le Roi et l'As. Deux tours d'atout, Roi de Pique, Pique pour l'As, Pique coupé, Trèfle pour le Roi, Pique coupé, As de Trèfle, Trèfle coupé et le Pique affranchi pour la défausse d'un Cœur. Douze levées, ne donnant qu'un Cœur.

Le contrat de 6SA chute. Bravo si vous avez enchéri le bon contrat !

Le conseil du mois

Septembre 2023

Dédoulez vos atouts ! (1)

1

♠	D1086
♥	6542
♦	4
♣	AD102



♠	ARV95
♥	1087
♦	AD108
♣	5

S	O	N	E
1♠	X	2SA	-
4♠	FIN		

4♠ par Sud, entame As de Cœur.
Ouest poursuit avec Roi, Dame et Valet.

Vous coupez et, si vous purgez les atouts (au mieux, en deux tours), vous ferez cinq atouts de la main, deux coupes au mort et deux As, c'est insuffisant...

Avec deux As face à deux singletons, qui plus est avec des atouts maîtres, vous pensez « double coupe ».

Cœur coupé, les deux As mineurs (l'ordre n'ayant pas d'importance ici, le nombre de coupes à effectuer étant le même dans chaque couleur), trois coupes de chaque main et un atout maître pour finir (même si la défense avait contre-attaqué atout, vous auriez donc gagné en jouant de façon identique).

Les mains cachées :

Ouest	
♠	42
♥	ARDV
♦	R96
♣	8643

Est	
♠	73
♥	93
♦	V7532
♣	RV97

2

♠	AD97
♥	AR64
♦	D853
♣	5



♠	RV108
♥	872
♦	6
♣	A9742

S	O	N	E
		1♦	-
1♠	-	3♠	-
4♠	FIN		

4♠ par Sud, entame Dame de Cœur.

Même principe, sauf qu'il n'y a pas l'As en face du singleton Carreau...
Aucune importance, à condition « d'ouvrir » la coupe, autrement dit de jouer Carreau pour pouvoir ensuite couper, le mieux étant bien sûr de le faire immédiatement.
As de Cœur et Carreau, la défense prend et joue atout (quand le déclarant n'en joue pas, il est souvent bon de le faire), meilleur flanc, pris dans n'importe quelle main, tous les atouts étant maîtres. Roi de Cœur, As de Trèfle (pour commencer par couper les Trèfles, couleur où il y a le plus de coupes à effectuer même si, ici, cela n'a pas d'importance puisque l'on ne pourra pas tous les couper, sauf si la défense n'a pas joué atout) puis trois coupes Trèfle alternées avec trois coupes Carreau.

Deux Cœurs, un Trèfle, un atout et six coupes : dix levées, le compte est bon.
Mais si vous avez purgé les atouts (quatre tours ici), sept levées seulement...

Les mains cachées :

Ouest	
♠	6
♥	DV109
♦	1074
♣	RV1083

Est	
♠	5432
♥	53
♦	ARV92
♣	D6



La boutique :

<http://www.bridgeplus.com>

	<p>♠ A 10 8 2 ♥ 4 3 ♦ 9 4 ♣ D 6 5 3 2</p>		<p>Sud Ouest Nord Est</p>	
<p>♠ RV 9 7 ♥ D 1 0 8 ♦ 1 0 6 3 ♣ V 1 0 8</p>		<p>♠ D 6 5 3 ♥ R 9 7 2 ♦ R D V 8 ♣ R</p>	<p>— — — 1 ♦</p>	<p>— 1 ♠ — 2 ♠</p>
<p>Entame : ♦ Roi Par : Nord 3 ♣ +1</p>	<p>♠ 4 ♥ A V 6 5 ♦ A 7 5 2 ♣ A 9 7 4</p>	<p>X — 3 ♣ —</p>	<p>— — — —</p>	<p>Difficulté ★★ ★</p>

Passé, en Sud = Impossible de contrer avec le singleton Pique.
X = L'ouverture, court à Pique (la couleur des adversaires).

Si vous n'avez pas la "maladie d'atout", vous pourrez aligner dix levées en double coupe. Prenez le second tour de Carreau et jouez As de Cœur et Cœur. Même si la défense joue atout, prenez de l'As, coupez un Carreau, coupez un Pique, coupez un Cœur, coupez un Pique et présentez une carte rouge. Si Ouest coupe, surcoupez et coupez le dernier Pique, Ouest ne fera plus qu'un atout. S'il défausse un Pique, coupez et coupez le dernier Pique. Qu'Ouest surcoupe ou non, il ne fera qu'un atout également. Si Est a contre-attaqué du Roi de Trèfle à la seconde levée, pour l'As du mort, agissez à l'identique (sans ouvrir la coupe à Cœur, ne laissez pas l'occasion aux adversaires de donner un deuxième tour d'atout...).

Au contrat de 3 ♠, contré par Nord, au moins une levée de chute. Pas bon pour Est-Ouest !

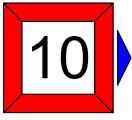
	<p>♠ 7 ♥ A D V 9 7 6 ♦ 7 6 5 ♣ A 5 2</p>		<p>Sud Ouest Nord Est</p>	
<p>♠ 1 0 8 2 ♥ 5 4 ♦ A R 1 0 9 3 ♣ V 6 3</p>		<p>♠ A R V 9 6 5 4 3 ♥ 3 ♦ V 8 ♣ 8 7</p>	<p>— — — 4 ♠</p>	<p>— — — —</p>
<p>Entame : ♣ Roi Par : Est 4 ♠ =</p>	<p>♠ D ♥ R 1 0 8 2 ♦ D 4 2 ♣ R D 1 0 9 4</p>	<p>— — — —</p>	<p>— — — —</p>	<p>Difficulté ★★ ☆</p>

4 ♠ = Barrage, huit belles cartes.

La situation de Nord est inconfortable... Doit-il passer, contrer ou surenchérir ?
Il s'agit plus d'une question de style ou d'intuition, que de technique...

Atout Pique, entame Roi de Trèfle le 2 en Nord (le compte, avec le Valet troisième au mort), la défense ne se trompe pas et encaisse deux Trèfles et un Cœur. Dix levées.

Atout Cœur, un Pique et trois Carreaux pour la défense. Neuf levées.

Atout Trèfle, seulement huit levées, le quatrième tour de Carreau créant une promotion d'atout.

<p style="margin: 0;">♠ 654 ♥ 4 ♦ A109764 ♣ A75</p> <p style="margin: 0;">♠ RD1087 ♥ 7 ♦ V83 ♣ R943</p> <div style="border: 2px solid green; padding: 5px; width: 40px; margin: 10px auto; text-align: center; font-weight: bold;">11</div> <p style="margin: 0;">♠ V932 ♥ D832 ♦ D2 ♣ V82</p> <p style="margin: 0;">♠ A ♥ ARV10965 ♦ R5 ♣ D106</p>	<table border="1" style="width: 100%; border-collapse: collapse; text-align: center;"> <thead> <tr> <th style="padding: 5px;">Sud</th> <th style="padding: 5px;">Ouest</th> <th style="padding: 5px;">Nord</th> <th style="padding: 5px;">Est</th> </tr> </thead> <tbody> <tr> <td style="padding: 5px;">2 ♣</td> <td style="padding: 5px;">—</td> <td style="padding: 5px;">2 ♦</td> <td style="padding: 5px;">—</td> </tr> <tr> <td style="padding: 5px;">3 ♥</td> <td style="padding: 5px;">—</td> <td style="padding: 5px;">4 ♥</td> <td style="padding: 5px;">—</td> </tr> <tr> <td style="padding: 5px;">—</td> <td style="padding: 5px;">—</td> <td style="padding: 5px;">—</td> <td style="padding: 5px;">—</td> </tr> </tbody> </table> <p style="margin: 0; text-align: right;"><i>Difficulté</i> ★★☆☆</p>	Sud	Ouest	Nord	Est	2 ♣	—	2 ♦	—	3 ♥	—	4 ♥	—	—	—	—	—
Sud	Ouest	Nord	Est														
2 ♣	—	2 ♦	—														
3 ♥	—	4 ♥	—														
—	—	—	—														

Entame : ♠ **Roi**

Par : **Sud** 4♥ +2

- 2♣ = Fort indéterminé.
- 2♦ = Relais.
- 3♥ = Sept cartes autonomes, main de deuxième zone.

As de Pique, As-Roi de Cœur, puis le Valet, pour la Dame d'Est, qui insiste à Pique (c'est risqué de jouer Trèfle sous le Valet, même si l'idée de faire tomber l'As du mort est bonne*).

Vous coupez, enlevez le dernier atout d'Est, jouez Roi de Carreau, Carreau pour l'As, Carreau coupé, Trèfle pour l'As et les Carreaux affranchis. Douze levées.

* Si Sud passe la "bonne" (il devrait car, si Est avait le Roi, il l'aurait joué, coup de "Merrimac", pour faire tomber l'As), il fera douze levées grâce à un double squeeze successif !!!

<p style="margin: 0;">♠ 32 ♥ AR3 ♦ 108543 ♣ 1082</p> <p style="margin: 0;">♠ RDV95 ♥ DV5 ♦ R6 ♣ R54</p> <div style="border: 2px solid red; padding: 5px; width: 40px; margin: 10px auto; text-align: center; font-weight: bold;">12</div> <p style="margin: 0;">♠ 108764 ♥ 764 ♦ A7 ♣ A76</p> <p style="margin: 0;">♠ A ♥ 10982 ♦ DV92 ♣ DV93</p>	<table border="1" style="width: 100%; border-collapse: collapse; text-align: center;"> <thead> <tr> <th style="padding: 5px;">Sud</th> <th style="padding: 5px;">Ouest</th> <th style="padding: 5px;">Nord</th> <th style="padding: 5px;">Est</th> <th style="padding: 5px;">Sud</th> <th style="padding: 5px;">Ouest</th> <th style="padding: 5px;">Nord</th> <th style="padding: 5px;">Est</th> </tr> </thead> <tbody> <tr> <td style="padding: 5px; background-color: #e0ffe0;"> </td> <td style="padding: 5px;">1 ♠</td> <td style="padding: 5px;">—</td> <td style="padding: 5px;">3 ♠</td> <td style="padding: 5px; background-color: #e0ffe0;"> </td> <td style="padding: 5px;">1 ♠</td> <td style="padding: 5px;">—</td> <td style="padding: 5px;">3 ♦</td> </tr> <tr> <td style="padding: 5px;">—</td> <td style="padding: 5px;">4 ♠</td> <td style="padding: 5px;">—</td> <td style="padding: 5px;">—</td> <td style="padding: 5px;">—</td> <td style="padding: 5px;">4 ♠</td> <td style="padding: 5px;">—</td> <td style="padding: 5px;">—</td> </tr> <tr> <td style="padding: 5px;">—</td> <td style="padding: 5px;"> </td> <td style="padding: 5px;"> </td> <td style="padding: 5px;"> </td> <td style="padding: 5px;">—</td> <td style="padding: 5px;"> </td> <td style="padding: 5px;"> </td> <td style="padding: 5px;"> </td> </tr> </tbody> </table> <p style="margin: 0; text-align: right;"><i>Difficulté</i> ★★☆☆</p>	Sud	Ouest	Nord	Est	Sud	Ouest	Nord	Est		1 ♠	—	3 ♠		1 ♠	—	3 ♦	—	4 ♠	—	—	—	4 ♠	—	—	—				—			
Sud	Ouest	Nord	Est	Sud	Ouest	Nord	Est																										
	1 ♠	—	3 ♠		1 ♠	—	3 ♦																										
—	4 ♠	—	—	—	4 ♠	—	—																										
—				—																													

Entame : ♥ **A**

Ouest 4♠ -1

3♠ = Quatre atouts (au moins), 11-12 DH. Ou l'enchère équivalente dans votre système.

Nord fait les deux premières levées à Cœur et en rejoue. Le contrat paraît ingagnable car vous avez encore un Pique et un Trèfle à perdre... Vous avez songé à tirer As-Roi de Carreau et de Trèfle puis jouer atout, si un adversaire possède l'As de Pique sec et seulement deux Trèfles, il devra rejouer coupe et défausse. Mais il aurait dix cartes rouges, c'est très peu probable...

Tentez autre chose en allant au mort par l'As de Carreau pour présenter le 10 de Pique comme si vous tentiez une impasse. Sud va prendre de l'As et pourrait bien jouer le treizième Cœur, en coupe et défausse généralisée, espérant la promotion de la Dame d'atout de son partenaire.

Si votre ruse a fonctionné, bravo ! Sinon, bien joué quand même !

♠ R75
 ♥ 76
 ♦ ADV5
 ♣ AV96
 ♠ V1063
 ♥ R43
 ♦ 1076
 ♣ 874
 ♠ D92
 ♥ V10952
 ♦ 832
 ♣ 32
 ♠ A84
 ♥ AD8
 ♦ R94
 ♣ RD105



Sud	Ouest	Nord	Est
		1 SA	—
6 SA	—	—	—
<i>Difficulté</i> ★★★			

Entame : ♥ Valet
 Par : Nord 6SA =

1SA = 15-17 H, régulier
 6SA = 33-35 H dans la ligne.

Le contrat de 6♣ aurait été plus simple à jouer, mais voilà, vous jouez 6SA, et il ne faut pas espérer réussir l'impasse au Roi de Cœur. Prenez donc de l'As et tirez quatre tours de Carreau, Est défause un Cœur et Ouest un Trèfle... Jouez maintenant quatre tours de Trèfles maîtres.

Est défause un Cœur et un Pique et Ouest est "pris" :

- S'il "sèche" son Roi de Cœur, vous jouez Cœur à blanc.
- S'il défause un Pique, vous faites trois levées dans la couleur.

Vous venez de réaliser un squeeze !

♠ ADV9753
 ♥ R94
 ♦ A
 ♣ AR
 ♠ 10
 ♥ V1063
 ♦ RV98
 ♣ 8432
 ♠ R84
 ♥ AD82
 ♦ 643
 ♣ D106
 ♠ 62
 ♥ 75
 ♦ D10752
 ♣ V975

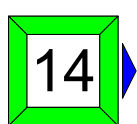

Sud	Ouest	Nord	Est
			—
—	—	2 ♦	—
2 ♥	—	2 ♠	—
2 SA	—	4 ♠	—
—	—		
<i>Difficulté</i> ★★★			

Entame : ♦ 3
 Par : Nord 4♠ =

2♦ = Forcing de manche. 2♥ = Pas d'As, pas 8 H, pas deux Rois. 2SA = RAS.

Quatre perdantes, un Pique et trois Cœurs. Votre objectif est de couper un Cœur au mort. La défense n'aura d'autre choix que de jouer atout, peut être aurez-vous alors le bonheur de capturer le Roi dans l'opération. Vous avancez un petit Cœur, Ouest prend et contre-attaque Pique, l'impasse rate et un deuxième tour d'atout vous crucifie. Mais vous pouvez améliorer vos chances en jouant le Roi de Cœur ! Ce sera équivalent si l'As est en Ouest, mais dans le cas contraire, voyez la différence. Le retour atout va venir d'Est, dans votre fourchette, et quand vous rejouerez Cœur, ou bien Est sera en main, contraint de se sacrifier une seconde fois, ou alors ce sera Ouest, mais peut être n'aura-t-il plus d'atout et vous couperez votre Cœur sans opposition.

Ou, enfin, les atouts sont partagés 2-2 et la perdante Pique n'existe plus.

♠ 76
 ♥ DV94
 ♦ A84
 ♣ A643
 ♠ DV1094
 ♥ AR7
 ♦ 102
 ♣ V92
 15
 ♠ 832
 ♥ 832
 ♦ V963
 ♣ RD10
 ♠ AR5
 ♥ 1065
 ♦ RD75
 ♣ 875

Entame : ♠ Dame

Par : Sud 2SA =

Sud	Ouest	Nord	Est
1 ♦	1 ♠	X	—
1 SA	—	2 ♠	—
2 SA	—	—	—

Difficulté ★☆☆

X = "Spoutnik". Au moins quatre Cœurs, au moins 7 H

1SA = 12- 14 H, régulier, sans quatre cartes à Cœur. L'arrêt Pique n'est pas garanti.

2♠ = Au moins 11 H, sans enchère naturelle satisfaisante. (Ou Passe, en Tournoi par Paires.)

2SA = Minimum, avec un arrêt Pique au moins.

N'ayant que six levées de tête, vous devez affranchir les Cœurs.

Laissez passer l'entame puis jouez Cœur pour Ouest, qui insiste à Pique. Affranchissez les Cœurs, Ouest prend, encaisse deux Piques, mais vous faites le reste. Juste fait.



St Jean Cap Ferrat

Du 27 octobre au 3 novembre



St Jean Cap Ferrat

Hôtel «Delcloy» 3*

A partir de 995 €
En demi-pension
boissons incluses

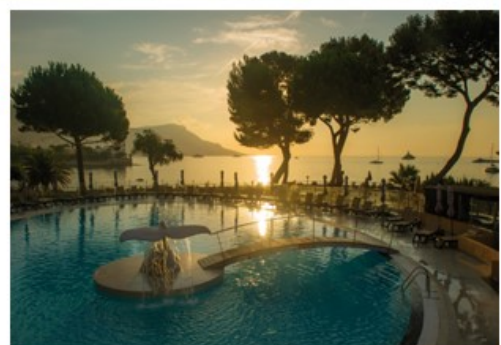

Carnac - Hôtel Les Salines 4*



Du 14 au 21 octobre



Séjour à Carnac

Hôtel «Les Salines» 4*

A partir de **1195 €**

Avec l'équipe de Bridge Plus
En demi-pension bridge inclus



♠ AV1064
♥ RD1098
♦ 94
♣ A

♠ 52
♥ 74
♦ ARV10876
♣ 72

16

♠ D87
♥ AV5
♦ D53
♣ DV95

♠ R93
♥ 632
♦ 2
♣ R108643

Entame : ♦ As

Par : Sud 4♥ =

Sud	Ouest	Nord	Est
	3 ♦	4 ♦	—
4 ♥	—	—	—
<i>Difficulté</i> ★☆☆			

3♦ = Barrage, sept belles cartes.

4♦ = Bicolore majeur, au moins 5-5, belles couleurs.

4♥ = Double fit, mais seulement 7 H...

Comment ça, 7 H ? Je n'ai pas compté ceux en mineures, qui ne seront sans doute pas utiles !

Dix levées sans trop de souci, la défense ne pouvant faire que deux Carreaux et un Pique.

Attention toutefois, si Ouest joue un troisième tour de Carreau, coupez maître !

<p style="text-align: center;">♠ V97 ♥ A10987 ♦ AR8 ♣ 86</p> <div style="display: flex; justify-content: space-around; align-items: center;"> <div style="text-align: center;"> <p>♠ A43 ♥ 32 ♦ 5432 ♣ D1032</p> </div> <div style="text-align: center;">  </div> <div style="text-align: center;"> <p>♠ D108 ♥ 54 ♦ V1096 ♣ RV94</p> </div> </div> <p style="text-align: center;">♠ R652 ♥ RDV6 ♦ D7 ♣ A75</p>	<table border="1" style="width: 100%; border-collapse: collapse; text-align: center;"> <thead> <tr> <th style="padding: 5px;">Sud</th> <th style="padding: 5px;">Ouest</th> <th style="padding: 5px;">Nord</th> <th style="padding: 5px;">Est</th> </tr> </thead> <tbody> <tr style="background-color: #e0ffe0;"> <td colspan="2"></td> <td style="padding: 5px;">1 ♥</td> <td style="padding: 5px;">—</td> </tr> <tr> <td style="padding: 5px;">1 ♠</td> <td style="padding: 5px;">—</td> <td style="padding: 5px;">1 SA</td> <td style="padding: 5px;">—</td> </tr> <tr> <td style="padding: 5px;">4 ♥</td> <td style="padding: 5px;">—</td> <td style="padding: 5px;">—</td> <td style="padding: 5px;">—</td> </tr> </tbody> </table> <p style="text-align: right; margin-top: 10px;"><i>Difficulté</i> ★★☆☆</p>	Sud	Ouest	Nord	Est			1 ♥	—	1 ♠	—	1 SA	—	4 ♥	—	—	—
Sud	Ouest	Nord	Est														
		1 ♥	—														
1 ♠	—	1 SA	—														
4 ♥	—	—	—														

Entame : ♦ Valet

Par : Nord 4♥ =

1♠ = Trop fort pour donner le fit directement.

1SA = 12-14 H, régulier.

4♥ = Plus d'espoir de chelem...

Afin d'éviter d'avoir à toucher vous-même aux Piques, purgez les atouts puis défaussez un Trèfle du mort sur votre extra-gagnante à Carreau. Tirez ensuite l'As de Trèfle et rejouez Trèfle.

Quel que soit l'adversaire en main, vous pourrez faire une levée de Pique, votre dixième. Si la défense ne joue pas Pique, ce sera coupe (au mort) et défausse (d'un Pique de la main).

<p style="text-align: center;">♠ 102 ♥ R109872 ♦ 32 ♣ 1043</p> <div style="display: flex; justify-content: space-around; align-items: center;"> <div style="text-align: center;"> <p>♠ 3 ♥ A6 ♦ ARV1064 ♣ D986</p> </div> <div style="text-align: center;">  </div> <div style="text-align: center;"> <p>♠ 754 ♥ DV4 ♦ D985 ♣ AR7</p> </div> </div> <p style="text-align: center;">♠ ARDV986 ♥ 53 ♦ 7 ♣ V52</p>	<table border="1" style="width: 100%; border-collapse: collapse; text-align: center;"> <thead> <tr> <th style="padding: 5px;">Sud</th> <th style="padding: 5px;">Ouest</th> <th style="padding: 5px;">Nord</th> <th style="padding: 5px;">Est</th> </tr> </thead> <tbody> <tr style="background-color: #e0ffe0;"> <td colspan="2"></td> <td></td> <td style="padding: 5px;">1 ♦</td> </tr> <tr> <td style="padding: 5px;">3 ♠</td> <td style="padding: 5px;">4 ♠</td> <td style="padding: 5px;">—</td> <td style="padding: 5px;">5 ♦</td> </tr> <tr> <td style="padding: 5px;">—</td> <td style="padding: 5px;">—</td> <td style="padding: 5px;">—</td> <td style="padding: 5px;">—</td> </tr> </tbody> </table> <p style="text-align: right; margin-top: 10px;"><i>Difficulté</i> ★☆☆☆</p>	Sud	Ouest	Nord	Est				1 ♦	3 ♠	4 ♠	—	5 ♦	—	—	—	—
Sud	Ouest	Nord	Est														
			1 ♦														
3 ♠	4 ♠	—	5 ♦														
—	—	—	—														

Entame : ♠ As

Par : Est 5♦ =

3♠ = Barrage, sept belles cartes.

4♠ = Gros fit à Carreau avec une envie de chelem.

5♦ = Minimum.

Aucune difficulté à la carte, onze levées avec le Roi de Cœur mal placé (comme prévu). Il fallait juste déclarer le bon contrat, y êtes-vous parvenu ?

Atout Pique, huit levées pour Sud.

J'espère que vous n'avez pas envisagé une défense au palier de 5.

Si oui, j'espère, pour vous, que la vulnérabilité défavorable vous a refroidi...

<p>♠ D84 ♥ A1054 ♦ RD7 ♣ R109</p> <p>♠ V102 ♥ V982 ♦ 9862 ♣ 72</p> <p>♠ AR93 ♥ 73 ♦ V543 ♣ D86</p> <p>♠ 765 ♥ RD6 ♦ A10 ♣ AV543</p>	<table border="1"> <thead> <tr> <th>Sud</th> <th>Ouest</th> <th>Nord</th> <th>Est</th> </tr> </thead> <tbody> <tr> <td>1 ♣</td> <td>—</td> <td>1 ♥</td> <td>—</td> </tr> <tr> <td>1 SA</td> <td>—</td> <td>3 SA</td> <td>—</td> </tr> <tr> <td>—</td> <td>—</td> <td>—</td> <td>—</td> </tr> </tbody> </table>				Sud	Ouest	Nord	Est	1 ♣	—	1 ♥	—	1 SA	—	3 SA	—	—	—	—	—
	Sud	Ouest	Nord	Est																
1 ♣	—	1 ♥	—																	
1 SA	—	3 SA	—																	
—	—	—	—																	
<p>Entame : ♠ Valet</p> <p>Par : Sud 3SA -1</p>	<p>Difficulté ★★ ★</p>																			

1SA = 12-14 H, régulier, sans quatre Cœurs (2♥), ni quatre Piques (1♠).

Ouest entame le Valet de Pique, qui fait la levée, et poursuit du 10, qu'Est prend du Roi. Celui-ci tire l'As de Pique et joue Carreau, pour le Roi du mort. Vous testez les Cœurs et, quand ils sont partagés 4-2, vous êtes obligé de trouver votre neuvième levée à Trèfle.

Comme le dernier Pique et le Valet de Cœur sont supposés être en Ouest, rentrez en main par l'As de Carreau et jouez Trèfle pour le 9, ne risquant rien à donner la main à Est.

Quand il prend de la Dame et encaisse le dernier Pique, il ne vous reste plus qu'à le féliciter !

<p>♠ DV1064 ♥ RD6 ♦ R2 ♣ RD10</p> <p>♠ A5 ♥ 10854 ♦ 8 ♣ A98762</p> <p>♠ R87 ♥ A7 ♦ AV543 ♣ V43</p>	<table border="1"> <thead> <tr> <th>Sud</th> <th>Ouest</th> <th>Nord</th> <th>Est</th> <th>Sud</th> <th>Ouest</th> <th>Nord</th> <th>Est</th> </tr> </thead> <tbody> <tr> <td></td> <td>—</td> <td>1 ♠</td> <td>—</td> <td></td> <td>—</td> <td>1 ♠</td> <td>—</td> </tr> <tr> <td>2 ♦</td> <td>—</td> <td>2 SA</td> <td>—</td> <td>2 ♦</td> <td>—</td> <td>2 SA</td> <td>—</td> </tr> <tr> <td>4 ♠</td> <td>—</td> <td>—</td> <td>—</td> <td>3 ♠</td> <td>—</td> <td>3 SA</td> <td>—</td> </tr> <tr> <td></td> <td></td> <td></td> <td></td> <td>—</td> <td>—</td> <td></td> <td></td> </tr> </tbody> </table>								Sud	Ouest	Nord	Est	Sud	Ouest	Nord	Est		—	1 ♠	—		—	1 ♠	—	2 ♦	—	2 SA	—	2 ♦	—	2 SA	—	4 ♠	—	—	—	3 ♠	—	3 SA	—					—	—		
	Sud	Ouest	Nord	Est	Sud	Ouest	Nord	Est																																								
	—	1 ♠	—		—	1 ♠	—																																									
2 ♦	—	2 SA	—	2 ♦	—	2 SA	—																																									
4 ♠	—	—	—	3 ♠	—	3 SA	—																																									
				—	—																																											
<p>Entame : ♣ 5</p> <p>Nord 4♠ -1</p>	<p>Difficulté ★★ ☆</p>																																															

2SA = 15-17 H, régulier, arrêts Cœur et Trèfle.

4♠ = 13 H en face de 15-17 H, avec deux mains régulières, font rarement un chelem...

En revanche, Sud pourrait tout à fait envisager de dire 3SA, masquant son fit.

(Et cela aurait été la bonne décision, pour onze levées faciles...)

En effet, au contrat de 4♠, Est entame son singleton Trèfle, Ouest prend de l'As et, contrôlant les atouts par l'As, contre-attaque de son singleton Carreau. Grimace d'Est...

Afin de limiter les coupes Trèfle de la défense, Nord joue trois tours de Cœur, en défaussant un Trèfle, et joue un petit atout du mort (gardant le Roi pour surcouper). Ouest plonge sur son As, joue le 2 de Trèfle (préférentiel Carreau), coupé par Est, qui joue Carreau, coupé par Ouest.

Une levée de chute, sourire d'Est...

Si Ouest joue As de Trèfle et Trèfle, il faut absolument qu'Est rejoue Pique, sinon... dix levées !

	<p>♠ AR1065 ♥ R765 ♦ 6 ♣ RD6</p>		<p>Sud Ouest Nord Est</p>		
<p>♠ D83 ♥ A3 ♦ AR1083 ♣ AV3</p>		<p>♠ V92 ♥ D1092 ♦ D92 ♣ 982</p>			1 ♠ —
<p>Entame : ♠ As Par : Ouest 2SA +1</p>	<p>♠ 74 ♥ V84 ♦ V754 ♣ 10754</p>			— 2 SA — —	
				<i>Difficulté</i> ★★☆☆	

2SA = 17-19 H, régulier, un arrêt Pique au moins.

Nord tire trois tours de Pique, vous êtes en main. Encaissez l'As de Carreau, jouez Carreau pour la Dame, Nord défaussant un Cœur. Faites l'impasse au Valet de Carreau de Sud et encaissez toute la couleur, en observant attentivement les défausses de Nord. Il doit en trouver trois autres !

Un Cœur, c'est facile, et ensuite ? Sans doute un Pique et un Trèfle*. Alors As de Trèfle et Trèfle, Nord encaisse son Pique maître et doit jouer Cœur sous son Roi. La Dame du mort, bien sûr, puis l'As, pour huit levées.

* Il y a d'autres variantes, selon les défausses. S'il n'avait pas de problème de défausse, il le ferait aisément. Si tel n'est pas le cas, il n'est pas difficile de reconstituer sa main. Et d'agir en conséquence...

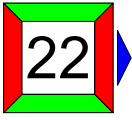
	<p>♠ A85 ♥ A976 ♦ 742 ♣ R106</p>		<p>Sud Ouest Nord Est</p>		
<p>♠ 2 ♥ 8432 ♦ V1098 ♣ 7432</p>		<p>♠ 943 ♥ R105 ♦ ARD ♣ DV98</p>			1 SA
<p>Entame : ♦ Valet Par : Sud 4♠ =</p>	<p>♠ RDV1076 ♥ DV ♦ 653 ♣ A5</p>			2 ♠ — 4 ♠ —	
				<i>Difficulté</i> ★★★	

2♠ = Naturel, six cartes. Ou l'enchère équivalente dans votre système.

4♠ = Fit neuvième et des levées de tête. Une simple proposition serait un peu timide...

Pour faire pencher la balance, le talent à la carte de votre partenaire !

Après avoir encaissé la tierce majeure à Carreau, Est renvoie la Dame de Trèfle.

L'impasse au Roi de Cœur étant vouée à l'échec (comptez les points, Est détient les six qui manquent), aussi devez-vous vous rabattre sur une manœuvre de squeeze dirigée contre lui.

Avant de purger les atouts, et pour être dans la bonne main au bon moment, tirez l'As de Cœur en "Coup de Vienne", puis défilez vos atouts en défaussant les Cœurs du mort.

Si la Dame de Cœur n'est pas maîtresse, alors Dame-Valet de Trèfle sont maintenant secs !

<p style="text-align: center;">♠ 105 ♥ 10962 ♦ AV62 ♣ D97</p> <div style="display: flex; justify-content: space-around; align-items: center;"> <div style="text-align: center;"> <p>♠ A72 ♥ D73 ♦ D104 ♣ RV42</p> </div> <div style="text-align: center;"> <div style="border: 2px solid red; padding: 5px; width: 40px; height: 40px; display: flex; align-items: center; justify-content: center; margin: 0 auto;"> 23 </div> <p>♠ RD ♥ AR54 ♦ 53 ♣ A10863</p> </div> <div style="text-align: center;"> <p>♠ V98643 ♥ V8 ♦ R987 ♣ 5</p> </div> </div>	<table border="1" style="width: 100%; border-collapse: collapse; text-align: center;"> <thead> <tr> <th style="padding: 5px;">Sud</th> <th style="padding: 5px;">Ouest</th> <th style="padding: 5px;">Nord</th> <th style="padding: 5px;">Est</th> </tr> </thead> <tbody> <tr> <td style="padding: 5px;">—</td> <td style="padding: 5px;">1 ♣</td> <td style="padding: 5px;">—</td> <td style="padding: 5px;">1 ♥</td> </tr> <tr> <td style="padding: 5px;">—</td> <td style="padding: 5px;">1 SA</td> <td style="padding: 5px;">—</td> <td style="padding: 5px;">3 SA</td> </tr> <tr> <td style="padding: 5px;">—</td> <td style="padding: 5px;">—</td> <td style="padding: 5px;">—</td> <td style="padding: 5px;">—</td> </tr> </tbody> </table> <p style="text-align: right; margin-top: 10px;"><i>Difficulté</i> ★★ ★</p>	Sud	Ouest	Nord	Est	—	1 ♣	—	1 ♥	—	1 SA	—	3 SA	—	—	—	—
Sud	Ouest	Nord	Est														
—	1 ♣	—	1 ♥														
—	1 SA	—	3 SA														
—	—	—	—														

Entame : ♦ 2

Par : **Ouest** 3SA =

1SA = 12-14 H, régulier, sans quatre Cœurs (2♥), ni quatre Piques (1♠).

Les adversaires encaissent les quatre premières levées à Carreau (ouf, pas plus) et jouent Cœur. Huit levées de tête, il va falloir trouver la Dame de Trèfle... Il faut compter des mains !

Tirez vos six levées majeures, Nord fournit deux fois à Pique et trois fois à Cœur.

Conclusion : Sud a cinq Piques, trois ou quatre Cœurs, quatre Carreaux, soit zéro ou un Trèfle.

Tirez le Roi de Trèfle et faites l'impasse contre Nord. Juste fait.

Moralité : allez à la chasse aux renseignements.

Si vous adoptez cet état d'esprit, vous ferez de grand progrès !

<p style="text-align: center;">♠ 96 ♥ R842 ♦ 7652 ♣ D104</p> <div style="display: flex; justify-content: space-around; align-items: center;"> <div style="text-align: center;"> <p>♠ 1054 ♥ AD63 ♦ AD ♣ R965</p> </div> <div style="text-align: center;"> <div style="border: 2px solid green; padding: 5px; width: 40px; height: 40px; display: flex; align-items: center; justify-content: center; margin: 0 auto;"> 24 </div> <p>♠ R873 ♥ 1075 ♦ RV3 ♣ AV3</p> </div> <div style="text-align: center;"> <p>♠ ADV2 ♥ V9 ♦ 10984 ♣ 872</p> </div> </div>	<table border="1" style="width: 100%; border-collapse: collapse; text-align: center;"> <thead> <tr> <th style="padding: 5px;">Sud</th> <th style="padding: 5px;">Ouest</th> <th style="padding: 5px;">Nord</th> <th style="padding: 5px;">Est</th> </tr> </thead> <tbody> <tr> <td style="padding: 5px; background-color: #e0ffe0;">—</td> <td style="padding: 5px;">1 SA</td> <td style="padding: 5px;">—</td> <td style="padding: 5px;">3 SA</td> </tr> <tr> <td style="padding: 5px;">—</td> <td style="padding: 5px;">—</td> <td style="padding: 5px;">—</td> <td style="padding: 5px;">—</td> </tr> </tbody> </table> <p style="text-align: right; margin-top: 10px;"><i>Difficulté</i> ★★ ★</p>	Sud	Ouest	Nord	Est	—	1 SA	—	3 SA	—	—	—	—
Sud	Ouest	Nord	Est										
—	1 SA	—	3 SA										
—	—	—	—										

Entame : ♦ 6

Par : **Ouest** 3SA -2

3SA = Stayman facultatif avec la distribution 4.3.3.3. et largement de quoi jouer la manche.

En Nord, préférez l'entame neutre du 6 de Carreau, la seconde meilleure avec quatre cartes sans honneur, surtout si Est a fait un Stayman et qu'Ouest a indiqué ses quatre cartes à Cœur.

As de Carreau, Trèfle pour le Valet, qui tient, puis l'As, la Dame* en Nord... Cœur pour la Dame et le Roi de Nord, qui insiste à Carreau. As de Cœur, le Valet tombe, Cœur pour le 10 et Trèfle pour le 9 (sauf si Sud ne fournit plus, ayant défaussé son dernier, ruinant la belle défense de son partenaire)... pris du 10 par Nord ! Ce dernier encaisse son Cœur maître et contre-attaque Pique, pour le Valet de Sud, qui sort de sa main à Carreau. Pique du mort, pas le choix, Sud fait sa Dame, puis l'As. Deux levées de chute !!!

* Avec deux cartes équivalentes (le Valet a été joué), fournissez celle qui est connue.

♠ V75
 ♥ D63
 ♦ DV5
 ♣ AD94
 ♠ 93
 ♥ RV98
 ♦ A72
 ♣ R1083
 ♠ R10842
 ♥ A72
 ♦ 64
 ♣ V65
 ♠ AD6
 ♥ 1054
 ♦ R10983
 ♣ 72



Entame : ♠ 4
 Par : Nord 1SA +1

Sud	Ouest	Nord	Est
		1 ♣	—
1 ♦	—	1 SA	—
—	—		
<i>Difficulté</i> ★★ ★			

Nord prend l'entame Pique du Valet et présente la Dame de Carreau.
 Ouest laisse passer deux fois et prend au troisième tour. A ce stade, rejouer Pique n'étant pas très utile, il faut "ouvrir" les Cœurs au plus vite. Le mort possédant le 10, Ouest ne doit pas jouer un petit mais le Valet, en "pas de porte"... et son camp encaisse cinq levées.

Sans ce bon flanc, Nord fera neuf levées.
 (Quatre Carreaux, trois Piques grâce à l'entame et deux Trèfles grâce à l'impasse.)



Toulouse
 «Plaza Toulouse Capitole» 4*
 A partir de **1050 €**
 1/2 pension - Hyper centre
 2 excursions



Réveillon à Vienne

Du 27 décembre au 3 janvier



Vienne

Hôtel «Erzherzog Rainer» 4*

A partir de **2290 €**
Le bal du nouvel an inclus !
 En demi-pension
 boissons incluses



♠ D92
 ♥ V109875
 ♦ 82
 ♣ 108

♠ R754
 ♥ A43
 ♦ A76
 ♣ RV7

26

♠ AV6
 ♥ D6
 ♦ D54
 ♣ A9654

♠ 1083
 ♥ R2
 ♦ RV1093
 ♣ D32

Entame : ♦ Valet

Par : Est 3SA +4

Sud	Ouest	Nord	Est
			1 ♣
—	1 ♠	—	1 SA
—	3 SA	—	—
—			

Difficulté ★★★

1SA = 12-14 H, régulier, sans quatre cartes à Pique.

Laissez courir l'entame Carreau vers votre Dame et tentez l'impasse à la Dame de Trèfle. Quand elle réussit, jouez Pique pour le Valet, qui tient, puis l'As et le Roi. La couleur est partagée 3-3, encaissez le dernier Pique, en défaussant un Carreau, puis le Roi de Trèfle.

Quand tout le monde fournit, tirez l'As de Cœur (coup de Vienne), puis défilez vos Trèfles, en défaussant deux Cœurs du mort. Sur le dernier, Sud est squeezé, il ne peut garder le Roi de Cœur et deux Carreaux, agissez en fonction de sa dernière défausse*. Plus quatre !

* Si le Roi de Cœur est tombé, Dame de Cœur et Carreau pour l'As. Sinon, Carreau pour l'As, le dernier Carreau étant affranchi.

<p>♠ D 10982 ♥ DV 10 ♦ D7 ♣ 842</p> <p>♠ 75 ♥ 9875 ♦ V1092 ♣ 1073</p> <p>♠ A64 ♥ R2 ♦ 8543 ♣ ADV5</p> <p>RV3 A643 AR6 R96</p>																							
	<table border="1"> <thead> <tr> <th>Sud</th> <th>Ouest</th> <th>Nord</th> <th>Est</th> </tr> </thead> <tbody> <tr> <td>1 ♣</td> <td>—</td> <td>1 ♠</td> <td>—</td> </tr> <tr> <td>2 SA</td> <td>—</td> <td>3 ♣</td> <td>—</td> </tr> <tr> <td>3 ♦</td> <td>—</td> <td>4 ♠</td> <td>—</td> </tr> <tr> <td>—</td> <td>—</td> <td></td> <td></td> </tr> </tbody> </table>	Sud	Ouest	Nord	Est	1 ♣	—	1 ♠	—	2 SA	—	3 ♣	—	3 ♦	—	4 ♠	—	—	—			<i>Difficulté</i> ★★☆☆	
Sud	Ouest	Nord	Est																				
1 ♣	—	1 ♠	—																				
2 SA	—	3 ♣	—																				
3 ♦	—	4 ♠	—																				
—	—																						

Entame : ♦ 5

Par : Nord 4 ♠ =

2SA = 18-19 H, régulier. sans quatre cartes à Pique.

3 ♣ = "Check-back Stayman". Demande au partenaire de se décrire en majeure.

3 ♦ = Trois Piques et quatre Cœurs.

Nord s'empresse de donner trois tours de Carreau, pour défausser un Trèfle, puis joue le Roi de Pique, laissé passer par Est, cherchant à empêcher Nord de rentrer en main, puis Pique pour le 8 (ou le Valet pour la Dame), s'assurant une entrée en main. Quand il y sera, Nord commencera par l'impasse Cœur puisque cette couleur, quel que soit le résultat, lui permettra de revenir (ou de rester si Dame et Valet font les levées) pour tenter l'impasse Trèfle. Plus un.

<p>♠ V 1076 ♥ AR 104 ♦ 8754 ♣ 7</p> <p>♠ A5 ♥ 765 ♦ RD 1096 ♣ R65</p> <p>♠ 432 ♥ DV92 ♦ V2 ♣ D 1032</p> <p>RD98 83 A3 AV984</p>																							
	<table border="1"> <thead> <tr> <th>Sud</th> <th>Ouest</th> <th>Nord</th> <th>Est</th> </tr> </thead> <tbody> <tr> <td style="background-color: #e0ffe0;"> </td> <td>1 ♦</td> <td>—</td> <td>1 ♥</td> </tr> <tr> <td>X</td> <td>—</td> <td>2 ♠</td> <td>—</td> </tr> <tr> <td>3 ♠</td> <td>—</td> <td>4 ♠</td> <td>—</td> </tr> <tr> <td>—</td> <td>—</td> <td></td> <td></td> </tr> </tbody> </table>	Sud	Ouest	Nord	Est		1 ♦	—	1 ♥	X	—	2 ♠	—	3 ♠	—	4 ♠	—	—	—			<i>Difficulté</i> ★★☆☆	
Sud	Ouest	Nord	Est																				
	1 ♦	—	1 ♥																				
X	—	2 ♠	—																				
3 ♠	—	4 ♠	—																				
—	—																						

Entame : ♦ Valet

Par : Nord 4 ♠ =

X = D'appel. L'ouverture, avec les deux autres couleurs (5-4 ou 4-4).

2 ♠ = On dirait bien 1 ♠ avec rien du tout... Il faut montrer que la main est positive.

3 ♠ = Proposition de manche, la main valant 17 HLD.

4 ♠ = Acceptée, au nom des levées de tête et du singleton Trèfle.

As de Carreau, As de Trèfle, Trèfle coupé, As-Roi de Cœur, Cœur coupé, Trèfle coupé et Cœur coupé. Ouest surcoupe, encaisse un Carreau et rejoue atout.

Encore une coupe de chaque côté, dix levées.

La difficile entame atout bat le contrat, Ouest prenant de l'As pour en rejouer.

<p>♠ 95 ♥ 654 ♦ AR6 ♣ RDV76</p> <p>♠ 3 ♥ AR ♦ DV10832 ♣ A853</p> <p>Entame : ♥ As Par : Sud 4♠ =</p>	<p>♠ 8762 ♥ D9832 ♦ 9 ♣ 1092</p> <p>ARDV104 ♥ V107 ♦ 754 ♣ 4</p>	<table border="1"> <thead> <tr> <th>Sud</th> <th>Ouest</th> <th>Nord</th> <th>Est</th> </tr> </thead> <tbody> <tr> <td></td> <td></td> <td>1 ♣</td> <td>—</td> </tr> <tr> <td>1 ♠</td> <td>2 ♦</td> <td>—</td> <td>—</td> </tr> <tr> <td>4 ♠</td> <td>—</td> <td>—</td> <td>—</td> </tr> </tbody> </table>				Sud	Ouest	Nord	Est			1 ♣	—	1 ♠	2 ♦	—	—	4 ♠	—	—	—
		Sud	Ouest	Nord	Est																
		1 ♣	—																		
1 ♠	2 ♦	—	—																		
4 ♠	—	—	—																		
		<i>Difficulté</i> ★★☆☆																			

2♦ = Six cartes, rarement cinq, et une valeur d'ouverture.
 Passe, en Nord = RAS.
 4♠ = Le contrat que l'on veut jouer.

Ouest encaisse deux tours de Cœur et contre-attaque de la Dame de Carreau.
 Vous prenez, purgez les atouts et jouez Trèfle. Si Ouest plonge, n'ayant plus de Cœur, il vous "rend" le mort et vous défaussez vos perdantes sur les Trèfles. S'il ne plonge pas, insistez d'un honneur à Trèfle, en défaussant un Cœur. Cette fois, Ouest prend, et la fin est la même.

Si Ouest n'a pas tiré le deuxième tour de Cœur, cela ne change rien.
 Il le fera sans doute plus tard, mais ne peut jamais donner la main à son partenaire...

<p>♠ D74 ♥ 87 ♦ V1094 ♣ D1095</p> <p>♠ ARV109 ♥ 4 ♦ ARD75 ♣ 63</p> <p>Entame : ♥ As Par : Est 4♠ +1</p>	<p>♠ 853 ♥ D653 ♦ 862 ♣ AR2</p> <p>62 ♥ ARV1092 ♦ 3 ♣ V874</p>	<table border="1"> <thead> <tr> <th>Sud</th> <th>Ouest</th> <th>Nord</th> <th>Est</th> </tr> </thead> <tbody> <tr> <td></td> <td></td> <td></td> <td>—</td> </tr> <tr> <td>2 ♥</td> <td>4 ♦</td> <td>—</td> <td>4 ♠</td> </tr> <tr> <td>—</td> <td>—</td> <td>—</td> <td>—</td> </tr> </tbody> </table>				Sud	Ouest	Nord	Est				—	2 ♥	4 ♦	—	4 ♠	—	—	—	—
		Sud	Ouest	Nord	Est																
			—																		
2 ♥	4 ♦	—	4 ♠																		
—	—	—	—																		
		<i>Difficulté</i> ★★☆☆																			

2♥ = Barrage, six belles cartes.
 4♦ = Bicolore fort Carreau-Pique, au moins 5-5, belles couleurs.

Sud entame l'As de Cœur et contre-attaque Trèfle, prenez de l'As et jouez Pique pour le Valet.
 Nord prend et retourne Cœur, coupé au mort. Si les Carreaux sont partagés 3-2, c'est fini...
 Afin de lutter contre un éventuel partage 4-1 des Carreaux, donnez un deuxième tour d'atout, puis tirez deux tours de Carreau. Si le partage est bon, enlevez le dernier atout, fin du coup.
 Sinon, espérez que le détenteur du dernier atout est l'adversaire qui a les quatre Carreaux (très probablement Nord), tirez la Dame de Carreau, coupez un Carreau, coupez un Cœur, ôtez le dernier atout et faites le reste. Plus un, grâce à la manœuvre de Guillemard.
 Si le Roi de Carreau se fait couper, impossible de faire onze levées.
 (Mais on en fera toujours dix, on a perdu une coupe au lieu de perdre un Carreau...)

<p style="margin: 0;">♠ AV7 ♥ RV10973 ♦ D7 ♣ AD</p> <p style="margin: 0;">♠ RD4 ♥ A865 ♦ R5 ♣ R754</p> <div style="border: 1px solid black; padding: 2px; margin: 5px 0;"> Entame : ♥ Valet Par : Ouest 3 ♦ +1 </div> <p style="margin: 0;">♠ 98632 ♥ D2 ♦ 1082 ♣ 982</p>	<table border="1" style="width: 100%; border-collapse: collapse; text-align: center;"> <thead> <tr> <th style="padding: 5px;">Sud</th> <th style="padding: 5px;">Ouest</th> <th style="padding: 5px;">Nord</th> <th style="padding: 5px;">Est</th> </tr> </thead> <tbody> <tr> <td style="padding: 5px;">—</td> <td style="padding: 5px;">1 SA</td> <td style="padding: 5px;">2 ♥</td> <td style="padding: 5px;">3 ♣</td> </tr> <tr> <td style="padding: 5px;">—</td> <td style="padding: 5px;">3 ♦</td> <td style="padding: 5px;">—</td> <td style="padding: 5px;">—</td> </tr> <tr> <td style="padding: 5px;">—</td> <td style="padding: 5px;">—</td> <td style="padding: 5px;">—</td> <td style="padding: 5px;">—</td> </tr> </tbody> </table> <p style="margin: 0; text-align: right;">Difficulté ★☆☆</p>	Sud	Ouest	Nord	Est	—	1 SA	2 ♥	3 ♣	—	3 ♦	—	—	—	—	—	—
Sud	Ouest	Nord	Est														
—	1 SA	2 ♥	3 ♣														
—	3 ♦	—	—														
—	—	—	—														

1SA = 15-17 H, régulier.

2♥ = Naturel, six cartes. Ou l'enchère équivalente dans votre système.

3♣ = "Rubensohl". Texas Carreau.

As de Cœur, Roi de Carreau, Carreau (la Dame apparaît) pour l'As puis le Valet.
 Valet de Trèfle laissé filer, Nord prend de la Dame et fera ses deux As noirs. Plus un.

Atout Cœur, Nord ne peut jamais accéder au mort et semble devoir se contenter de sept levées, sous la forme de cinq atouts et deux As. Mais la probable entame Trèfle va lui offrir la huitième.

<p style="margin: 0;">♠ 842 ♥ DV102 ♦ 43 ♣ D1072</p> <p style="margin: 0;">♠ D ♥ A ♦ RV9862 ♣ AR865</p> <div style="border: 1px solid black; padding: 2px; margin: 5px 0;"> Entame : ♠ 2 Par : Ouest 5 ♦ +1 </div> <p style="margin: 0;">♠ ARV103 ♥ R983 ♦ 75 ♣ V9</p>	<table border="1" style="width: 100%; border-collapse: collapse; text-align: center;"> <thead> <tr> <th style="padding: 5px;">Sud</th> <th style="padding: 5px;">Ouest</th> <th style="padding: 5px;">Nord</th> <th style="padding: 5px;">Est</th> </tr> </thead> <tbody> <tr> <td style="padding: 5px; background-color: #e0f2f1;"> </td> <td style="padding: 5px;">1 ♦</td> <td style="padding: 5px;">—</td> <td style="padding: 5px;">1 ♥</td> </tr> <tr> <td style="padding: 5px;">1 ♠</td> <td style="padding: 5px;">3 ♣</td> <td style="padding: 5px;">—</td> <td style="padding: 5px;">3 ♦</td> </tr> <tr> <td style="padding: 5px;">—</td> <td style="padding: 5px;">3 ♠</td> <td style="padding: 5px;">—</td> <td style="padding: 5px;">5 ♦</td> </tr> <tr> <td style="padding: 5px;">—</td> <td style="padding: 5px;">—</td> <td style="padding: 5px;">—</td> <td style="padding: 5px;">—</td> </tr> </tbody> </table> <p style="margin: 0; text-align: right;">Difficulté ★☆☆</p>	Sud	Ouest	Nord	Est		1 ♦	—	1 ♥	1 ♠	3 ♣	—	3 ♦	—	3 ♠	—	5 ♦	—	—	—	—
Sud	Ouest	Nord	Est																		
	1 ♦	—	1 ♥																		
1 ♠	3 ♣	—	3 ♦																		
—	3 ♠	—	5 ♦																		
—	—	—	—																		

3♣ = Bicolore à saut, 19 HL et plus. Forcing de manche.

3♠ = Demande d'arrêt.

5♦ = Négatif et jeu très minimum.

Flash visuel : une longue à côté de l'atout = affranchissement de la couleur secondaire.

Sud prend et contre-attaque atout, espérant limiter les coupes Trèfle., mais en vain...

As de Carreau, As-Roi de Trèfle, Trèfle coupé du 10, Cœur pour l'As, Trèfle coupé de la Dame, Cœur (ou Pique) coupé, purge des atouts et on montre la main. Douze levées.

♠ 64
 ♥ A54
 ♦ ADV7
 ♣ DV94

♠ DV1092
 ♥ D732
 ♦ 109
 ♣ A2

♠ 753
 ♥ V108
 ♦ 8654
 ♣ R87

♠ AR8
 ♥ R96
 ♦ R32
 ♣ 10653

Entame : ♠ **Dame**
 Par : NS 3SA -1

Sud	Ouest	Nord	Est
		1 ♦	—
3 SA	—	—	—

♠ AR432
 ♥ V87
 ♦ AD6
 ♣ 54

♠ DV8
 ♥ AD109
 ♦ 432
 ♣ V106

♠ 765
 ♥ R32
 ♦ R875
 ♣ AD9

♠ 109
 ♥ 654
 ♦ V109
 ♣ R8732

Entame : ♠ **3**
 Par : EO 1SA =

Sud	Ouest	Nord	Est
			1 ♦
—	1 ♥	1 ♠	—
—	1 SA	—	—
—	—	—	—

♠ D1092
 ♥ A98
 ♦ V97
 ♣ 863

♠ A63
 ♥ R72
 ♦ 853
 ♣ R742

♠ 85
 ♥ DV1053
 ♦ A42
 ♣ DV9

♠ RV74
 ♥ 64
 ♦ RD106
 ♣ A105

Entame : ♥ **Dame**
 Par : NS 2♠ =

Sud	Ouest	Nord	Est
1 ♦	—	1 ♠	—
2 ♠	—	—	—

♠ R96
 ♥ RD9
 ♦ R10873
 ♣ D4

♠ AV102
 ♥ V52
 ♦ D
 ♣ RV752

♠ 843
 ♥ A8763
 ♦ V94
 ♣ A9

♠ D75
 ♥ 104
 ♦ A652
 ♣ 10863

Entame : ♦ **As**
 Par : EO 2♥ +1

Sud	Ouest	Nord	Est
		1 ♣	1 ♦
2 ♦	—	—	X
—	2 ♥	—	—
—	—	—	—

♠ 9
 ♥ DV9842
 ♦ 62
 ♣ R982

♠ 62
 ♥ A107
 ♦ D873
 ♣ D1074

♠ ADV1083
 ♥ 53
 ♦ RV104
 ♣ A

♠ R754
 ♥ R6
 ♦ A95
 ♣ V653

37

Entame : ♥ Roi
Par : EO 4♠ =

Sud	Ouest	Nord	Est
		2 ♥	2 ♠
—	3 ♠	—	4 ♠
—	—	—	

♠ 76
 ♥ R532
 ♦ V742
 ♣ 842

♠ V1032
 ♥ 106
 ♦ D9863
 ♣ A10

♠ AD84
 ♥ D74
 ♦ R5
 ♣ D965

♠ R95
 ♥ AV98
 ♦ A10
 ♣ RV73

38

Entame : ♦ 6
Par : NS 1SA =

Sud	Ouest	Nord	Est
			1 ♣
1 SA	—	—	—

♠ R732
 ♥ R1042
 ♦ 85
 ♣ D102

♠ V
 ♥ ADV63
 ♦ R4
 ♣ V8754

♠ AD954
 ♥ 975
 ♦ 963
 ♣ R9

♠ 1086
 ♥ 8
 ♦ ADV1072
 ♣ A63

39

Entame : ♦ 8
Par : EO 3♥ -1

Sud	Ouest	Nord	Est
1 ♦	1 ♥	X	2 ♥
3 ♦	3 ♥	—	—
—			

♠ R95
 ♥ ARD9
 ♦ 10983
 ♣ R4

♠ 10762
 ♥ V84
 ♦ A
 ♣ D9865

♠ AD8
 ♥ 1062
 ♦ V542
 ♣ A103

♠ V43
 ♥ 753
 ♦ RD76
 ♣ V72

40

Entame : ♦ 2
Par : NS 1SA +1

Sud	Ouest	Nord	Est
		1 SA	—
—	—		

La liste de nos articles présent dans notre boutique : www.bridgeplus.com

Désignation	PU	Désignation	PU
Le compte des mains T1 ; G. Quéran	15.50 €	Bien jouer en face du mort, R. Berthe	28.00 €
Le compte des mains T2 ; G. Quéran	15.50 €	Pas à pas T1 ; R. Berthe, N. Lebely	24.00 €
Le compte des mains T3 ; G. Quéran	15.50 €	Pas à pas T2 ; R. Berthe, N. Lebely	24.00 €
Le Flash Visuel ; G. Quéran	18.50 €	Pas à pas T3 ; R. Berthe, N. Lebely	24.00 €
Le Flash Visuel en déf. ; G. Quéran	20.00 €	Pas à pas T4 ; R. Berthe, N. Lebely	24.00 €
Jeu, paires et match ; G. Quéran	18.00 €	Pas à pas T5 ; R. Berthe, N. Lebely	24.00 €
Les Splinters ; JP. Balian	15.00 €	Pas à pas T6 ; R. Berthe, N. Lebely	24.00 €
Les Cue-Bids ; M. Kerlero	15.00 €	Pas à pas T7 ; R. Berthe, N. Lebely	24.00 €
Les probabilité au bridge ; A. Rouanet	15.00 €	4 boites à enchères à poser	42.00 €
Les deux modernes ; O. Beauvillain	15.50 €	4 boites à enchères pocket	40.00 €
Le deux majeur faible ; G. Quéran	15.50 €	Tapis	21.00 €
Les appels de préférence ; P. Toffier	15.00 €	Série de 8 étuis	31.00 €
Les enchères au bridge T1 ; M. Bessis	32.00 €	Jeu de cartes pour MAD	2.20 €
Les enchères au bridge T2 ; M. Bessis	28.00 €	Jeu de cartes	2.00 €
Les enchères au bridge T3 ; M. Bessis	30.00 €	Abonnement atout bridge numérique	40 €
Pack les enchères au bridge ; M. Bessis	90.00 €	Abonnement atout bridge numérique VIP	80 €
La logique de l'entame, A. Levy	32.00 €	Abonnement atout bridge VIP+	100 €
		Total de la commande	

Merci de joindre votre chèque de règlement.

Frais de port : 1 livre 3.95 € / 2 livres : 5.36 € pour les autres articles : nous consulter.

Adresse de livraison :

Nom : _____ Prénom : _____

Adresse : _____

CP : _____ Ville : _____

Bridge Plus

135 rue de la Chalouère - 49100 Angers tel : 02 41 37 04 74 email : bridgeplus@bridgeplus.com

<https://www.bridgeplus.com>