

JEUDI 28 SEPTEMBRE

4^E
FESTIVAL
DES
SIMULTANÉS

JOUEZ DES SIMULTANÉS DANS VOTRE CLUB
DU 4 AU 30
SEPTEMBRE 2023

Points d'expert doublés
Donnes commentées

Venez vivre un réveillon inoubliable
Jouez au bridge dans une ambiance ludique et conviviale
Détente et bonne humeur assurées !

Sébastien Rotkoff
Nicolas Lhuissier
& Sabine Rolland

Vous emmènent à

Hyères

Lieu d'exception face à Porquerolles

30
décembre
05
janvier

1 110 € *

Supp. Single 270 €

**7 jours, 6 nuits
en pension complète
& ALL INCLUSIVE!**

* Bridge compris !



Renseignements : 06 14 42 20 53
reveillon@bcsh.fr

Le thème de la semaine:

Les bicolores majeurs en réponse à 1SA

Quand vous effectuez un Texas majeur, cela permet d'indiquer à votre partenaire que vous possédez une majeure au moins cinquième !
Le but est non seulement de faire jouer l'ouvreur de 1SA mais surtout d'avoir le temps de décrire son jeu au tour suivant.

Avec un 5-4 majeur, le Stayman est prioritaire à partir de 8 H.
Le chassé-croisé est une technique d'enchères indispensable.

Avec les 5-5 majeurs, il existe quatre zones de points :

- la zone faible (de 0 à 5 H) : 2♥ (Texas ♠) puis passe.
- la zone moyenne (6-7 H) : 2♦ puis 2♠.
- la zone de manche (de 8 à 12 H) : dites 4♦ de manière conventionnelle.
- la zone espoir de chelem (13 H ou plus) : 2♥ puis 3♥.

+ Les conseils de l'expert Nicolas LHUISSIER

Avec un 5-4 majeur et au moins 7 H, privilégiez le Stayman.

Sur une réponse négative de l'ouvreur à 2♦, avec au moins 9H, vous emploierez le chassé-croisé.

En revanche, avec un 5-5 majeur, jamais de Stayman : d'autres moyens sont à votre disposition !

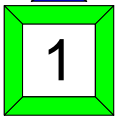

	<p>♠ RD43 ♥ R ♦ AR932 ♣ 1032</p> <div style="display: flex; justify-content: space-around; align-items: center;"> <div style="text-align: center;"> <p>♠ 962 ♥ 532 ♦ D65 ♣ A876</p> </div> <div style="text-align: center;">  </div> <div style="text-align: center;"> <p>♠ AV1087 ♥ A6 ♦ V104 ♣ RV9</p> </div> </div> <p>♠ 5 ♥ DV109874 ♦ 87 ♣ D54</p>	<table border="1" style="width: 100%; border-collapse: collapse;"> <thead> <tr> <th style="padding: 5px;">Sud</th> <th style="padding: 5px;">Ouest</th> <th style="padding: 5px;">Nord</th> <th style="padding: 5px;">Est</th> </tr> </thead> <tbody> <tr style="background-color: #e0ffe0;"> <td colspan="2"></td> <td style="text-align: center;">1 ♦</td> <td style="text-align: center;">1 ♠</td> </tr> <tr> <td style="text-align: center;">3 ♥</td> <td style="text-align: center;">—</td> <td style="text-align: center;">—</td> <td style="text-align: center;">—</td> </tr> </tbody> </table>	Sud	Ouest	Nord	Est			1 ♦	1 ♠	3 ♥	—	—	—	
Sud	Ouest	Nord	Est												
		1 ♦	1 ♠												
3 ♥	—	—	—												
<p>Entame : ♠ 2</p> <p>Par : Sud 3 ♥ -1</p>		<i>Difficulté</i> ★★ ★													

3 ♥ : sept cartes et de 3 à 7 H ; c'est un barrage.
 Ouest ne dit pas 3 ♠ avec 6 H et une mauvaise distribution !

Est prend le Roi de ♠ de l'As.
 Ouest ayant entamé du 2, l'intervenant en déduit qu'il possède soit trois petites cartes soit un singleton.
 Dans ce premier cas, la Dame de ♠ donnera une défausse.
 Il est urgent de jouer ♣ et la carte technique est le Valet car elle permet de forcer la Dame du déclarant tout en conservant la fourchette Roi-9 sur le 10 du mort.
 Une de chute sur cette défense appliquée !

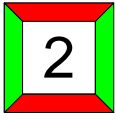
	<p>♠ DV2 ♥ 732 ♦ 109 ♣ R9842</p> <div style="display: flex; justify-content: space-around; align-items: center;"> <div style="text-align: center;"> <p>♠ 864 ♥ R9 ♦ ADV874 ♣ V7</p> </div> <div style="text-align: center;">  </div> <div style="text-align: center;"> <p>♠ 3 ♥ ADV1086 ♦ R65 ♣ D105</p> </div> </div> <p>♠ AR10975 ♥ 54 ♦ 32 ♣ A63</p>	<table border="1" style="width: 100%; border-collapse: collapse;"> <thead> <tr> <th style="padding: 5px;">Sud</th> <th style="padding: 5px;">Ouest</th> <th style="padding: 5px;">Nord</th> <th style="padding: 5px;">Est</th> </tr> </thead> <tbody> <tr style="background-color: #e0ffe0;"> <td colspan="3"></td> <td style="text-align: center;">1 ♥</td> </tr> <tr> <td style="text-align: center;">1 ♠</td> <td style="text-align: center;">2 ♦</td> <td style="text-align: center;">2 ♠</td> <td style="text-align: center;">3 ♥</td> </tr> <tr> <td style="text-align: center;">3 ♠</td> <td style="text-align: center;">4 ♥</td> <td style="text-align: center;">—</td> <td style="text-align: center;">—</td> </tr> <tr> <td style="text-align: center;">—</td> <td></td> <td></td> <td></td> </tr> </tbody> </table>	Sud	Ouest	Nord	Est				1 ♥	1 ♠	2 ♦	2 ♠	3 ♥	3 ♠	4 ♥	—	—	—				
Sud	Ouest	Nord	Est																				
			1 ♥																				
1 ♠	2 ♦	2 ♠	3 ♥																				
3 ♠	4 ♥	—	—																				
—																							
<p>Entame : ♠ As</p> <p>Par : Est 4 ♥ =</p>		<i>Difficulté</i> ★★ ☆																					

2 ♦ : au moins cinq cartes, 11H et plus. Cette enchère est forçant un tour.
 3 ♥ : six belles cartes.
 3 ♠ : au nom du fit neuvième.
 4 ♥ : attaque-défense.

Sud entame de l'As de ♠. Comme son partenaire possède trois cartes à ♠ et qu'il en voit trois au mort, l'entameur en déduit que le déclarant est singleton ♠.
 Devant le danger des ♦ du mort, il rejoue courageusement As de ♣ et ♣.
 En main au Roi de ♣, Nord continue ♠. Est coupe et donne trois tours d'atout ; dix levées.
 Si Sud continue ♠, il donne douze levées !
 Bonne reconstitution des mains cachées.

♠ AV8
 ♥ DV5
 ♦ 54
 ♣ AV832

♠ 10632
 ♥ R92
 ♦ R7
 ♣ R1076

♠ 975
 ♥ A10874
 ♦ 932
 ♣ D9

♠ RD4
 ♥ 63
 ♦ ADV1086
 ♣ 54



Sud	Ouest	Nord	Est
1 ♦	—	3 SA	—
—	—		

Difficulté ★★☆☆

Entame : ♥7

Par : Nord 3SA -1

3SA : les points de la manche et des arrêts en majeure.
 Avec la main de Nord, il est possible d'annoncer 2♣ puis 3SA.

Est entame du 7 de ♥ en quatrième meilleure.
 Ouest prend du Roi et rejoue le 9 en pair-impair du résidu.
 Nord fournit la Dame.
 Mais l'entameur sait que le déclarant possède Dame-Valet troisièmes.
 En effet, avec RV92, Ouest prend du Roi et rejoue le 2.
 Dépourvu de reprise de main, l'entameur doit laisser passer.
 Nord joue ♦ pour la Dame ; Ouest prend du Roi et continue ♥.
 Une de chute grâce à ce coup à blanc en défense...

♠ 43
 ♥ ADV10965
 ♦ 5
 ♣ 962

♠ D10976
 ♥ 43
 ♦ D64
 ♣ AD3

♠ ARV8
 ♥ 2
 ♦ RV87
 ♣ R1087

♠ 52
 ♥ R87
 ♦ A10932
 ♣ V54

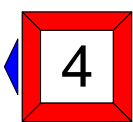

Sud	Ouest	Nord	Est
	—	3 ♥	X
4 ♥	4 ♠	—	—
—			

Difficulté ★★☆☆

Entame : ♦5

Par : Ouest 4♠ -1

3♥ : sept belles cartes, 6-10 H.
 X : court à Cœur, le plus souvent quatre cartes à Pique et au moins 14-15 H.
 4♥ : prolongation du barrage !
 4♠ : pour les gagner.

Sur l'entame logique du singleton ♦, Sud prend de l'As et continue dans cette couleur.
 Encore faut-il rejouer le 10 de ♦ afin de signaler le Roi de ♥. C'est clairement un appel de préférence. Nord coupe et rejoue courageusement un petit ♥ sous l'As.
 Sud prend du Roi et donne une deuxième coupe à l'entameur.
 Une de chute sur ce flanc au cordeau !
 4♥ chute de deux en Nord-Sud.

<p style="text-align: center;">♠ AV109 ♥ 652 ♦ R52 ♣ R83</p> <div style="display: flex; justify-content: space-around; align-items: center;"> <div style="text-align: left;"> <p>♠ 64 ♥ ARV109873 ♦ V7 ♣ 10</p> </div> <div style="text-align: center;">  </div> <div style="text-align: right;"> <p>♠ 8732 ♥ D ♦ AD10986 ♣ 52</p> </div> </div> <p style="text-align: center;">♠ RD5 ♥ 4 ♦ 43 ♣ ADV9764</p>	<table border="1" style="width: 100%; border-collapse: collapse; text-align: center;"> <thead> <tr> <th style="padding: 5px;">Sud</th> <th style="padding: 5px;">Ouest</th> <th style="padding: 5px;">Nord</th> <th style="padding: 5px;">Est</th> </tr> </thead> <tbody> <tr style="background-color: #e0ffe0;"> <td colspan="4" style="height: 20px;"></td> </tr> <tr> <td style="padding: 5px;">1 ♣</td> <td style="padding: 5px;">4 ♥</td> <td style="padding: 5px;">X</td> <td style="padding: 5px;">—</td> </tr> <tr> <td style="padding: 5px;">5 ♣</td> <td style="padding: 5px;">—</td> <td style="padding: 5px;">—</td> <td style="padding: 5px;">—</td> </tr> </tbody> </table> <p style="text-align: right; margin-top: 10px;"><i>Difficulté</i> ★★☆☆</p>	Sud	Ouest	Nord	Est					1 ♣	4 ♥	X	—	5 ♣	—	—	—
Sud	Ouest	Nord	Est														
1 ♣	4 ♥	X	—														
5 ♣	—	—	—														

Entame : ♥ As

Par : Sud 5♣ -1

4♥ : huit belles cartes, barrage.

X : du jeu (environ 10-11 H) et le plus souvent quatre cartes à Pique.

5♣ : cette main distribuée est faite pour jouer en attaque...

Ouest entame de l'As de ♥.

Devant le danger des ♠ du mort, l'entameur renvoie le Valet de ♦.

La défense joue trois tours de ♦.

Sud coupe maître et donne deux tours d'atout.

Sur tout autre retour, le déclarant réussit onze levées !

Une de chute certes ; mais le contrat de 4♥ gagne.

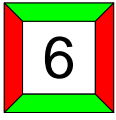
<p style="text-align: center;">♠ D1082 ♥ 10 ♦ 7653 ♣ RV92</p> <div style="display: flex; justify-content: space-around; align-items: center;"> <div style="text-align: left;"> <p>♠ RV75 ♥ A42 ♦ R8 ♣ A754</p> </div> <div style="text-align: center;">  </div> <div style="text-align: right;"> <p>♠ A43 ♥ RDV5 ♦ ADV2 ♣ D3</p> </div> </div> <p style="text-align: center;">♠ 96 ♥ 98763 ♦ 1094 ♣ 1086</p>	<table border="1" style="width: 100%; border-collapse: collapse; text-align: center;"> <thead> <tr> <th style="padding: 5px;">Sud</th> <th style="padding: 5px;">Ouest</th> <th style="padding: 5px;">Nord</th> <th style="padding: 5px;">Est</th> </tr> </thead> <tbody> <tr style="background-color: #e0ffe0;"> <td colspan="3" style="height: 20px;"></td> <td style="padding: 5px;">1 ♦</td> </tr> <tr> <td style="padding: 5px;">—</td> <td style="padding: 5px;">1 ♠</td> <td style="padding: 5px;">—</td> <td style="padding: 5px;">2 SA</td> </tr> <tr> <td style="padding: 5px;">—</td> <td style="padding: 5px;">6 SA</td> <td style="padding: 5px;">—</td> <td style="padding: 5px;">—</td> </tr> <tr> <td style="padding: 5px;">—</td> <td style="padding: 5px;"></td> <td style="padding: 5px;"></td> <td style="padding: 5px;"></td> </tr> </tbody> </table> <p style="text-align: right; margin-top: 10px;"><i>Difficulté</i> ★★☆☆</p>	Sud	Ouest	Nord	Est				1 ♦	—	1 ♠	—	2 SA	—	6 SA	—	—	—			
Sud	Ouest	Nord	Est																		
			1 ♦																		
—	1 ♠	—	2 SA																		
—	6 SA	—	—																		
—																					

Entame : ♥ 3

Par : Est 6SA =

2SA : 18-19 H réguliers sans quatre cartes à Pique.

6SA : conclusion évidente.

Sud entame d'un petit ♥ dans sa couleur longue. Le déclarant possède onze levées de tête.

La douzième peut venir soit des ♠ soit des ♣.

La première chance de gain est l'impasse ♠ ou les ♠ 3-3 (68% de réussite).

La deuxième chance est l'impasse indirecte à ♣ ou l'impasse ♠ (75% de réussite).

Le déclarant choisit donc la deuxième option en commençant par jouer un petit ♣ vers la Dame.

Si cela échoue, il reste la chance additionnelle de la Dame de ♠ en Sud.

Joli calcul ; joli cumul !

<p>♠ V9 ♥ 73 ♦ AR9852 ♣ V105</p> <p>♠ R653 ♥ D84 ♦ D6 ♣ 9762</p> <p>Entame : ♥ As Par : Nord 3 ♦ =</p>	<p>♠ D84 ♥ ARV105 ♦ V103 ♣ 84</p> <p>7</p> <p>♠ A1072 ♥ 962 ♦ 74 ♣ ARD3</p>	Sud	Ouest	Nord	Est
		1 ♣	—	1 ♦	1 ♥
1 ♠	2 ♥	3 ♦	—		
—	—				
		Difficulté ★★☆☆			

3 ♦ : six cartes et 7-10 H.

Cela permet de ne pas laisser jouer 2 ♥.

Est encaisse As et Roi de ♥.

Devant le danger des ♣ du mort, Est rejoue ♠.

Le risque est que le déclarant ait le temps de défausser un ♠ de sa main sur une extra-gagnante à ♣. Nord fournit l'As du mort, encaisse As-Roi de ♦ et joue trois tours de ♣.

Est coupe et insiste à ♠ pour le Roi de son partenaire.

Neuf levées seulement car Est a bien défendu !

Moralité : il n'est pas toujours bon de faire couper le déclarant.

2 ♥ ne chute que d'une en Est-Ouest.

<p>♠ AV3 ♥ DV986 ♦ 83 ♣ A76</p> <p>♠ R84 ♥ 1054 ♦ R10972 ♣ D4</p> <p>Entame : ♥ Dame Par : Ouest 5 ♦ X =</p>	<p>♠ 652 ♥ — ♦ ADV54 ♣ RV1052</p> <p>8</p> <p>♠ D1097 ♥ AR732 ♦ 6 ♣ 983</p>	Sud	Ouest	Nord	Est
			—	1 ♥	2 SA
4 ♦	5 ♦	X	—		
—	—				
		Difficulté ★★☆☆			

2SA : bicolore mineur au moins 5-5.

4 ♦ : au moins quatre cartes à Cœur, 8-11 H et singleton Carreau ; c'est un Splinter.

5 ♦ : attaque-défense !

X : deux As et une ouverture minimum...

Ouest coupe l'entame ♥ du mort et joue deux tours d'atout.

Il poursuit par ♣ pour la Dame.

Juste fait !

Pour battre 5 ♦, il fallait entamer As de ♠ et ♠.

Et enfin 5 ♥ gagne par hasard en Nord-Sud.

♠ 1092
 ♥ RD1082
 ♦ D10
 ♣ R72

♠ AR4
 ♥ 754
 ♦ R3
 ♣ D10954

♠ V65
 ♥ AV6
 ♦ A854
 ♣ V86

♠ D873
 ♥ 93
 ♦ V9762
 ♣ A3

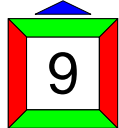

Entame : ♥ 9

Par : Est 2SA =

Sud	Ouest	Nord	Est
		—	—
—	1 ♣	1 ♥	2 SA
—	—	—	

Difficulté ★★★

2SA : 11 H réguliers et un bon arrêt à Cœur ; cette enchère dénie quatre cartes à Pique.

Sur l'entame du 9 de ♥ en pair-impair, Nord doit fournir le 10 afin d'obliger Est à prendre du Valet. Le déclarant affranchit les ♣.

Sud doit plonger de l'As et rejouer ♥.

Cela permet au possesseur de la longue affranchie de conserver une reprise nécessaire à l'encaissement de sa couleur.

La défense réalise ainsi trois levées à ♥ et deux à ♣ : juste fait !

Si Nord fournit la Dame de ♥ sur l'entame, Est doit laisser passer pour couper les communications de la défense ; ce qui assure ici neuf levées...

♠ 4
 ♥ V108
 ♦ A10532
 ♣ RD54

♠ V873
 ♥ 97
 ♦ D87
 ♣ 10876

♠ D109
 ♥ A63
 ♦ RV94
 ♣ AV9

♠ AR652
 ♥ RD542
 ♦ 6
 ♣ 32

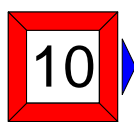

Entame : ♥ As

Par : Nord 2♥ +2

Sud	Ouest	Nord	Est
			1 SA
2 ♣	—	2 ♥	—
—	—		

Difficulté ★★★☆

2♣ : bicolore majeur au moins 5-4, 11 H et plus. C'est la convention Landy.

2♥ : je préfère les ♥ aux ♠. Sans préférence, Nord annoncerait 2♦.

Est choisit l'entame de l'As d'atout pour deux raisons : entamer neutre et empêcher des coupes du côté court.

Nord prend le retour du Valet de ♥ et joue ♠ pour l'As, ♠ coupé suivi du Roi de ♣.

La défense fera une levée de ♠, l'As de ♥ et l'As de ♣.

Dix levées pour Nord !

<p>♠ — ♥ A 1076 ♦ 1096432 ♣ AV2</p> <p>♠ R2 ♥ V82 ♦ ADV8 ♣ D1086</p> <p>♠ D986 ♥ RD94 ♦ R5 ♣ 974</p> <p>♠ AV107543 ♥ 53 ♦ 7 ♣ R53</p>	<table border="1"> <thead> <tr> <th>Sud</th> <th>Ouest</th> <th>Nord</th> <th>Est</th> </tr> </thead> <tbody> <tr> <td>3 ♠</td> <td>—</td> <td>—</td> <td>—</td> </tr> </tbody> </table>				Sud	Ouest	Nord	Est	3 ♠	—	—	—
	Sud	Ouest	Nord	Est								
3 ♠	—	—	—									
<p>Entame : ♣ 8</p> <p>Par : Sud 3 ♠ =</p>	<p>Difficulté ★★★</p>											

3 ♠ : sept belles cartes, barrage.
Ouest entame ♣ plutôt que ♥.

Il est en effet mieux de choisir une entame agressive après une ouverture de barrage.

Sud prend l'entame ♣ du Roi. Il encaisse l'As de ♠ et rejoue un petit ♠.

En effet, cela est identique si les ♠ sont 3-3 mais cela permet de gagner une levée en cas de Dame seconde ou de Roi second. Ouest prend du Roi et contre-attaque ♥. Sud joue l'As de ♥ et ♦. En main au Valet de ♦, l'entameur continue ♥ pour la Dame de son partenaire.

Sud coupe le retour ♥ et présente le Valet de ♠.

Il ne reste plus qu'à retirer le dernier atout et à tenter l'impasse ♣.

Neuf levées grâce à cet excellent maniement des atouts.

<p>♠ 8652 ♥ 653 ♦ 64 ♣ ARV6</p> <p>♠ A94 ♥ AV9 ♦ AD103 ♣ 1087</p> <p>♠ RD ♥ RD10 ♦ V9852 ♣ 542</p> <p>♠ V1073 ♥ 8742 ♦ R7 ♣ D93</p>	<table border="1"> <thead> <tr> <th>Sud</th> <th>Ouest</th> <th>Nord</th> <th>Est</th> </tr> </thead> <tbody> <tr> <td style="background-color: #e0ffe0;"></td> <td>1 SA</td> <td>—</td> <td>3 SA</td> </tr> <tr> <td>—</td> <td>—</td> <td>—</td> <td></td> </tr> </tbody> </table>				Sud	Ouest	Nord	Est		1 SA	—	3 SA	—	—	—	
	Sud	Ouest	Nord	Est												
	1 SA	—	3 SA													
—	—	—														
<p>Entame : ♣ As</p> <p>Par : Ouest 3SA =</p>	<p>Difficulté ★★★</p>															

Avec As-Roi quatrièmes ou As-Roi-Valet quatrièmes, la bonne entame est l'As et non pas le Roi. Sud fournit le 9 pour appeler dans cette couleur ; a contrario sans la Dame, il fournirait une petite carte.

Ici l'appel-refus est prioritaire en terme de signalisation !

Nord rejoue un petit ♣ pour ne pas bloquer la couleur.

Ainsi la défense encaisse quatre levées de ♣ et rejoue ♥ ou ♠.

Le déclarant prend et présente le Valet de ♦.

Comme le Roi est placé, Ouest gagne son contrat.

NB : si la défense se bloque à ♣, le déclarant réussira dix levées.

<p style="text-align: center;">♠ 4 ♥ 8 ♦ D5 ♣ ARV1087654</p> <div style="display: flex; justify-content: space-around; align-items: center;"> <div style="text-align: left;"> <p>♠ V92 ♥ 76532 ♦ RV1092 ♣ —</p> </div> <div style="text-align: center;"> <div style="border: 2px solid red; padding: 5px; display: inline-block;">13</div> </div> <div style="text-align: right;"> <p>♠ AR1073 ♥ A94 ♦ 8764 ♣ 9</p> </div> </div> <p style="text-align: center;">♠ D865 ♥ RDV10 ♦ A3 ♣ D32</p>	<table border="1" style="width: 100%; border-collapse: collapse; text-align: center;"> <thead> <tr> <th style="padding: 5px;">Sud</th> <th style="padding: 5px;">Ouest</th> <th style="padding: 5px;">Nord</th> <th style="padding: 5px;">Est</th> </tr> </thead> <tbody> <tr style="background-color: #e0ffe0;"> <td colspan="2" style="height: 20px;"></td> <td style="padding: 5px;">5 ♣</td> <td style="padding: 5px;">—</td> </tr> <tr> <td style="padding: 5px;">—</td> <td style="padding: 5px;">—</td> <td style="padding: 5px;"></td> <td style="padding: 5px;"></td> </tr> </tbody> </table> <p style="text-align: right; margin-top: 10px;"><i>Difficulté</i> ★☆☆</p>	Sud	Ouest	Nord	Est			5 ♣	—	—	—		
Sud	Ouest	Nord	Est										
		5 ♣	—										
—	—												

Entame : ♠ **As**

Par : Nord 5 ♣ -1

5 ♣ : neuf belles cartes, barrage.

Est entame de l'As de ♠ pour le 5 du mort et le 2 en Ouest.

Quand la Dame se trouve au mort, Est a besoin de connaître le compte de la couleur.

Nord est très certainement singleton ♠ ; de plus, les ♥ du mort vont s'affranchir en un tour.

Il faut donc ouvrir des levées tant qu'on possède l'As de ♥ et rejouer ♦ à la deuxième levée s'impose.

Une de chute sur cette bonne réflexion.

<p style="text-align: center;">♠ 42 ♥ 9754 ♦ RD84 ♣ R75</p> <div style="display: flex; justify-content: space-around; align-items: center;"> <div style="text-align: left;"> <p>♠ DV1096 ♥ A6 ♦ 765 ♣ V32</p> </div> <div style="text-align: center;"> <div style="border: 2px solid green; padding: 5px; display: inline-block;">14</div> </div> <div style="text-align: right;"> <p>♠ A5 ♥ R32 ♦ A932 ♣ A986</p> </div> </div> <p style="text-align: center;">♠ R873 ♥ DV108 ♦ V10 ♣ D104</p>	<table border="1" style="width: 100%; border-collapse: collapse; text-align: center;"> <thead> <tr> <th style="padding: 5px;">Sud</th> <th style="padding: 5px;">Ouest</th> <th style="padding: 5px;">Nord</th> <th style="padding: 5px;">Est</th> </tr> </thead> <tbody> <tr style="background-color: #e0ffe0;"> <td colspan="3" style="height: 20px;"></td> <td style="padding: 5px;">1 SA</td> </tr> <tr> <td style="padding: 5px;">—</td> <td style="padding: 5px;">2 ♥</td> <td style="padding: 5px;">—</td> <td style="padding: 5px;">2 ♠</td> </tr> <tr> <td style="padding: 5px;">—</td> <td style="padding: 5px;">2 SA</td> <td style="padding: 5px;">—</td> <td style="padding: 5px;">—</td> </tr> <tr> <td style="padding: 5px;">—</td> <td style="padding: 5px;"></td> <td style="padding: 5px;"></td> <td style="padding: 5px;"></td> </tr> </tbody> </table> <p style="text-align: right; margin-top: 10px;"><i>Difficulté</i> ★★☆☆</p>	Sud	Ouest	Nord	Est				1 SA	—	2 ♥	—	2 ♠	—	2 SA	—	—	—			
Sud	Ouest	Nord	Est																		
			1 SA																		
—	2 ♥	—	2 ♠																		
—	2 SA	—	—																		
—																					

Entame : ♥ **Dame**

Par : Est 2SA =

2 ♥ : Texas Pique.

2SA : exactement cinq cartes à Pique et 8 H.

Est passe sur 2SA car il est minimum et misfitté.

Sur l'entame de la Dame de ♥, Est appelle un petit du mort et prend du Roi.

Il joue immédiatement As de ♠ et ♠.

En main au Roi de ♠, l'entameur continue ♥.

Est réalise huit levées.

Si le déclarant appelle l'As de ♥ à la première levée, il est condamné à chuter !

♠ 642
 ♥ RD
 ♦ A10832
 ♣ A32

♠ V1095
 ♥ 985
 ♦ V765
 ♣ 54

♠ AR87
 ♥ V10432
 ♦ 9
 ♣ D97

♠ D3
 ♥ A76
 ♦ RD4
 ♣ RV1086

Entame : ♠ **Valet**

Par : **Sud** 3SA =

Sud	Ouest	Nord	Est
1 SA	—	3 SA	—
—	—		

Difficulté ★★☆☆

Pas de problème pour déclarer 3SA !

Ouest entame du Valet de ♠.

Est prend du Roi, encaisse l'As et poursuit à ♠.

Sud défausse deux ♣ de sa main et un ♦ du mort.

Après quatre tours de ♠, la défense ressort à ♥.

Avec huit levées sûres, Sud teste d'abord les ♦.

Roi de ♦, Dame de ♦ (Est défausse), puis petit ♦ vers le 10.

Neuf levées faciles.

Si Est possédait le Valet de ♦ quatrième, il resterait la chance de l'impasse ♣.

♠ V987
 ♥ 865
 ♦ V8
 ♣ RD102

♠ R6
 ♥ AD4
 ♦ AR32
 ♣ 8654

♠ AD32
 ♥ RV1032
 ♦ 654
 ♣ 3

♠ 1054
 ♥ 97
 ♦ D1097
 ♣ AV97

Entame : ♣ **Roi**

Par : **Ouest** 4♥ +1

Sud	Ouest	Nord	Est
	1 SA	—	2 ♣
—	2 ♦	—	3 ♠
—	4 ♥	—	—
—			

Difficulté ★★☆☆

3♠ : cinq cartes à ♥ et quatre cartes à ♠, 9H et plus ; c'est un chassé-croisé.

4♥ : donnons le fit.

Nord entame du Roi de ♣ et il continue ♣ coupé du mort.

Pour réussir onze levées, Ouest joue le Roi de ♠, ♠ pour l'As et ♠ coupé de la Dame.

Le déclarant joue l'As de ♥ et ♥ pour le Roi et Valet de ♥.

Ouest concède une levée de ♦. Plus un !

Au contrat de 3SA, seulement neuf levées sur l'entame ♣.

<p style="text-align: center;">♠ 654 ♥ ADV98 ♦ RDV7 ♣ 5</p> <p style="text-align: center;">♠ DV1072 ♥ 543 ♦ A9852 ♣ —</p> <div style="text-align: center; border: 2px solid green; padding: 5px; width: 60px; margin: 10px auto;"> 17 </div> <p style="text-align: center;">♠ R9 ♥ 2 ♦ 64 ♣ RDV109876</p> <p style="text-align: center;">♠ A83 ♥ R1076 ♦ 103 ♣ A432</p>	<table border="1" style="width: 100%; border-collapse: collapse; text-align: center;"> <thead> <tr> <th style="padding: 5px;">Sud</th> <th style="padding: 5px;">Ouest</th> <th style="padding: 5px;">Nord</th> <th style="padding: 5px;">Est</th> </tr> </thead> <tbody> <tr style="background-color: #e0ffe0;"> <td style="width: 25%; height: 20px;"></td> <td style="width: 25%;"></td> <td style="width: 25%;">1 ♥</td> <td style="width: 25%;">4 ♣</td> </tr> <tr> <td>4 ♥</td> <td>—</td> <td>—</td> <td>—</td> </tr> </tbody> </table> <p style="text-align: right; margin-top: 10px;"><i>Difficulté</i> ★★ ★</p>	Sud	Ouest	Nord	Est			1 ♥	4 ♣	4 ♥	—	—	—
Sud	Ouest	Nord	Est										
		1 ♥	4 ♣										
4 ♥	—	—	—										

Entame : ♣ **Roi**

Par : Nord 4 ♥ =

4♣ : huit belles cartes, 6-10 H.

4♥ : que dire d'autre avec quatre atouts, 11H et un doubleton ?

Connaissant huit cartes à ♣ en Est, Nord doit fournir un petit ♣ du mort car il sait qu'Ouest est chicane ♣... Ouest défausse la Dame de ♠ et Est rejoue le Roi de ♠.

Nord joue l'As du mort et donne trois tours d'atout en finissant au mort. Il joue l'As de ♣ afin de défausser un ♠. Le déclarant concède encore une levée de ♠ et l'As de ♦. Dix levées...

A noter que si Nord appelle l'As de ♣ à la première levée, il doit se résoudre à chuter d'une !

4♣ ne chute que d'une en Est-Ouest.

Principe : ne jouez pas trop vite à la première levée !

<p style="text-align: center;">♠ V9 ♥ RV9 ♦ 98763 ♣ 874</p> <p style="text-align: center;">♠ A8543 ♥ 87632 ♦ D5 ♣ R</p> <div style="text-align: center; border: 2px solid red; padding: 5px; width: 60px; margin: 10px auto;"> 18 </div> <p style="text-align: center;">♠ R76 ♥ AD54 ♦ V4 ♣ AD52</p> <p style="text-align: center;">♠ D102 ♥ 10 ♦ AR102 ♣ V10963</p>	<table border="1" style="width: 100%; border-collapse: collapse; text-align: center;"> <thead> <tr> <th style="padding: 5px;">Sud</th> <th style="padding: 5px;">Ouest</th> <th style="padding: 5px;">Nord</th> <th style="padding: 5px;">Est</th> </tr> </thead> <tbody> <tr style="background-color: #e0ffe0;"> <td style="width: 25%; height: 20px;"></td> <td style="width: 25%;"></td> <td style="width: 25%;"></td> <td style="width: 25%;">1 SA</td> </tr> <tr> <td>—</td> <td>4 ♦</td> <td>—</td> <td>4 ♥</td> </tr> <tr> <td>—</td> <td>—</td> <td>—</td> <td></td> </tr> </tbody> </table> <p style="text-align: right; margin-top: 10px;"><i>Difficulté</i> ★★ ★</p>	Sud	Ouest	Nord	Est				1 SA	—	4 ♦	—	4 ♥	—	—	—	
Sud	Ouest	Nord	Est														
			1 SA														
—	4 ♦	—	4 ♥														
—	—	—															

Entame : ♦ **As**

Par : Est 4 ♥ =

4♦ : bicolore majeur 5-5 de manche.

Sud encaisse As-Roi de ♦ et joue ♣.

Est doit anticiper un jeu d'élimination placement de main.

La seule chance de gagner ce contrat est la suivante : Roi de ♣, ♥ pour la Dame, As de ♥, As-Roi de ♠, As-Dame de ♣ (en défaussant deux ♠) et ♣ coupé.

Nord défausse un ♦ mais le déclarant joue atout.

Quand il prend la main au Roi de ♥, Nord doit rejouer ♦ en coupe et défausse et Est en profite pour défausser son ♠ perdant. Si le déclarant ne joue pas As-Roi de ♠ avant les ♣, il chutera...

Dix levées grâce à cet excellent plan de jeu.

<p>♠ R 105 ♥ ADV ♦ A 105 ♣ AR62</p> <p>♠ 76 ♥ 76542 ♦ 9842 ♣ V9</p>	<p>♠ V982 ♥ 83 ♦ 763 ♣ 10873</p>	Sud	Ouest	Nord	Est
		1 SA	—	7 SA	—
<p>Entame : ♥ 2 Par : Sud 7SA =</p>		<p>Difficulté ★★ ★</p>			

7SA : avec 21 H, Nord impose le grand chelem car il connaît 36-38 H dans son camp.

Avec douze levées de tête, Sud peut espérer soit un partage 3-3 des ♠ ou des ♣ soit un Valet de ♠ sec ou second soit un squeeze ♠-♣.

Ouest choisit l'entame ♥, le choix le plus neutre.

Le déclarant encaisse les ♥ puis les ♦.

A sept cartes de la fin, Est doit défausser un ♠ car il voit quatre cartes à ♣ au mort.

Treize levées grâce à ce joli coup de cartes qui s'appelle un squeeze !

<p>♠ 432 ♥ D975 ♦ A76 ♣ AR6</p> <p>♠ R9 ♥ AR8 ♦ RD432 ♣ 932</p>	<p>♠ ADV107 ♥ V103 ♦ 85 ♣ 754</p>	Sud	Ouest	Nord	Est
			1 SA	—	2 ♥
<p>Entame : ♥ 5 Par : Ouest 2SA =</p>		—	2 ♠	—	2 SA
		—	—	—	
		<p>Difficulté ★★ ☆</p>			

2♥ : Texas Pique.

2SA : 8 H et seulement cinq cartes à Pique.

Le déclarant passe le Valet de ♥ du mort et il joue immédiatement ♦ pour le Roi.

En Nord, vous prenez de l'As de ♦ et réfléchissez...!

Si Ouest n'a pas joué sur les ♠, c'est sans doute qu'il possède le Roi.

Vous créditez donc Ouest de neuf levées au moins : cinq ♠, trois ♥ et la Dame de ♦.

Le flanc ♣ est urgent : rejouez l'As... Et Sud fournit la Dame pour appeler.

Juste fait sur ce bon retour !

<p>♠ R9875 ♥ D54 ♦ RV4 ♣ AR</p> <p>♠ 103 ♥ 9872 ♦ 865 ♣ D832</p> <p>♠ 2 ♥ R106 ♦ D1072 ♣ V10974</p> <p>♠ ADV64 ♥ AV3 ♦ A93 ♣ 65</p>	<table border="1"> <thead> <tr> <th>Sud</th> <th>Ouest</th> <th>Nord</th> <th>Est</th> </tr> </thead> <tbody> <tr> <td></td> <td></td> <td>1 ♠</td> <td>—</td> </tr> <tr> <td>2 ♦</td> <td>—</td> <td>2 SA</td> <td>—</td> </tr> <tr> <td>3 ♠</td> <td>—</td> <td>4 ♣</td> <td>—</td> </tr> <tr> <td>4 SA</td> <td>—</td> <td>5 ♥</td> <td>—</td> </tr> <tr> <td>6 ♠</td> <td>—</td> <td>—</td> <td>—</td> </tr> </tbody> </table>				Sud	Ouest	Nord	Est			1 ♠	—	2 ♦	—	2 SA	—	3 ♠	—	4 ♣	—	4 SA	—	5 ♥	—	6 ♠	—	—	—
	Sud	Ouest	Nord	Est																								
		1 ♠	—																									
2 ♦	—	2 SA	—																									
3 ♠	—	4 ♣	—																									
4 SA	—	5 ♥	—																									
6 ♠	—	—	—																									
<p>Entame : ♣ Valet</p> <p>Par : Nord 6♠ =</p>	<p>Difficulté ★★★</p>																											

2SA : 15-17 H réguliers et des arrêts à ♥ et à ♣.

3♠ : fit fort, 15 HLD et plus.

4♣ : contrôle.

5♥ : deux clés sans la Dame d'atout.

6♠ : conclusion facile.

Est entame du Valet de ♣. Mains miroir = jeu d'élimination.

Nord prend de l'As et joue deux tours d'atout.

Puis il encaisse le Roi de ♣, joue ♥ pour le Valet, As de ♥ et ♥.

Est prend du Roi et doit jouer soit ♦ dans la fourchette Roi-Valet soit ♣ en coupe et défausse.

Joliment exécuté...

<p>♠ 852 ♥ A65 ♦ 98652 ♣ 65</p> <p>♠ 74 ♥ RD9 ♦ RD74 ♣ V983</p> <p>♠ AV3 ♥ V104 ♦ AV10 ♣ AD104</p> <p>♠ RD1096 ♥ 8732 ♦ 3 ♣ R72</p>	<table border="1"> <thead> <tr> <th>Sud</th> <th>Ouest</th> <th>Nord</th> <th>Est</th> </tr> </thead> <tbody> <tr> <td></td> <td></td> <td></td> <td>1 SA</td> </tr> <tr> <td>—</td> <td>3 SA</td> <td>—</td> <td>—</td> </tr> <tr> <td>—</td> <td></td> <td></td> <td></td> </tr> </tbody> </table>				Sud	Ouest	Nord	Est				1 SA	—	3 SA	—	—	—			
	Sud	Ouest	Nord	Est																
			1 SA																	
—	3 SA	—	—																	
—																				
<p>Entame : ♠ Roi</p> <p>Par : Est 3SA -2</p>	<p>Difficulté ★★★</p>																			

Sud entame du Roi de ♠, sa tête de séquence.

Rappel : à Sans-Atout, il faut trois honneurs consécutifs ou assimilés pour constituer une séquence.

Nord fournit le 2.

Avec l'As ou le Valet troisième, Nord l'aurait débloqué.

Sud en déduit que son partenaire possède trois petites cartes et le déclarant As-Valet troisièmes.

Est a donc effectué un coup de Bath.

Pour ne rien donner, l'entameur rejoue ♥.

Nord prend de l'As et rejoue ♠.

Et comme l'impasse au Roi de ♣ échoue, Est concède six levées : quatre à ♠, l'As de ♥ et le Roi de ♣. Deux de chute sur cette défense parfaite !

<p style="text-align: center;">♠ A6 ♥ 986 ♦ ARV986 ♣ 43</p> <div style="display: flex; justify-content: space-around; align-items: center;"> <div style="text-align: center;"> <p>♠ 75 ♥ ADV105 ♦ 3 ♣ RDV87</p> </div> <div style="text-align: center;">  </div> <div style="text-align: center;"> <p>♠ RV1094 ♥ 3 ♦ D1042 ♣ 1065</p> </div> </div> <p style="text-align: center;">♠ D832 ♥ R742 ♦ 75 ♣ A92</p>	<table border="1" style="width: 100%; border-collapse: collapse; text-align: center;"> <thead> <tr> <th style="padding: 5px;">Sud</th> <th style="padding: 5px;">Ouest</th> <th style="padding: 5px;">Nord</th> <th style="padding: 5px;">Est</th> </tr> </thead> <tbody> <tr> <td style="padding: 5px;">—</td> <td style="padding: 5px;">1 ♥</td> <td style="padding: 5px;">2 ♦</td> <td style="padding: 5px;">—</td> </tr> <tr> <td style="padding: 5px;">—</td> <td style="padding: 5px;">3 ♣</td> <td style="padding: 5px;">—</td> <td style="padding: 5px;">—</td> </tr> <tr> <td style="padding: 5px;">—</td> <td style="padding: 5px;"></td> <td style="padding: 5px;"></td> <td style="padding: 5px;"></td> </tr> </tbody> </table> <p style="text-align: right; margin-top: 10px;"><i>Difficulté</i> ★★☆☆</p>	Sud	Ouest	Nord	Est	—	1 ♥	2 ♦	—	—	3 ♣	—	—	—			
Sud	Ouest	Nord	Est														
—	1 ♥	2 ♦	—														
—	3 ♣	—	—														
—																	

Entame : ♦ As

Par : Ouest 3♣ =

2♦ : six cartes ou cinq très belles, 11-17 H.

3♣ : bicolore au moins 5-5, 12-15 H.

Est passe car il possède un jeu faible.

Nord entame de l'As de ♦ et rejoue atout.

Sud prend de l'As et continue ♣.

Ouest donne un troisième tour d'atout et joue ♠ vers le mort.

Nord fournit un petit sans sourciller mais le déclarant passe logiquement le Roi car Nord est intervenu ! Le déclarant joue ♥ pour la Dame, As de ♥ et Valet de ♥.

La défense a droit à deux autres levées : le Roi de ♥ et l'As de ♠.

Juste fait car le déclarant concède une levée par couleur...

<p style="text-align: center;">♠ A73 ♥ 642 ♦ A107 ♣ V1095</p> <div style="display: flex; justify-content: space-around; align-items: center;"> <div style="text-align: center;"> <p>♠ 1096 ♥ A108 ♦ D92 ♣ A876</p> </div> <div style="text-align: center;">  </div> <div style="text-align: center;"> <p>♠ 42 ♥ RDV975 ♦ 64 ♣ R43</p> </div> </div> <p style="text-align: center;">♠ RDV85 ♥ 3 ♦ RV853 ♣ D2</p>	<table border="1" style="width: 100%; border-collapse: collapse; text-align: center;"> <thead> <tr> <th style="padding: 5px;">Sud</th> <th style="padding: 5px;">Ouest</th> <th style="padding: 5px;">Nord</th> <th style="padding: 5px;">Est</th> </tr> </thead> <tbody> <tr> <td style="padding: 5px; background-color: #e0f2f1;">—</td> <td style="padding: 5px;">—</td> <td style="padding: 5px;">—</td> <td style="padding: 5px;">2 ♥</td> </tr> <tr> <td style="padding: 5px;">2 ♠</td> <td style="padding: 5px;">3 ♥</td> <td style="padding: 5px;">3 ♠</td> <td style="padding: 5px;">—</td> </tr> <tr> <td style="padding: 5px;">—</td> <td style="padding: 5px;">—</td> <td style="padding: 5px;"></td> <td style="padding: 5px;"></td> </tr> </tbody> </table> <p style="text-align: right; margin-top: 10px;"><i>Difficulté</i> ★★☆☆</p>	Sud	Ouest	Nord	Est	—	—	—	2 ♥	2 ♠	3 ♥	3 ♠	—	—	—		
Sud	Ouest	Nord	Est														
—	—	—	2 ♥														
2 ♠	3 ♥	3 ♠	—														
—	—																

Entame : ♥ As

Par : Sud 3♠ +1

2♠ : Sud n'est pas assez fort pour intervenir à 4♦ ! Avec un jeu 5-5 moyen, privilégiez l'enchère naturelle.

3♥/3♠ : compétitifs.

Ouest entame de l'As de ♥ et continue dans cette couleur.

Sud coupe et donne trois tours d'atout.

D'après le principe des places vacantes, il est plus fréquent de trouver la Dame de ♦ en Ouest, la main courte à ♥.

Le déclarant joue donc ♦ pour le 10, As de ♦ et ♦ pour le Roi.

Il ne donne que As-Roi de ♣ et réussit dix levées.

♠ D1075
 ♥ D7
 ♦ RV2
 ♣ 7543

♠ AV42
 ♥ A9865
 ♦ 974
 ♣ A

25

♠ 9863
 ♥ RV10
 ♦ D63
 ♣ V109

♠ R
 ♥ 432
 ♦ A1085
 ♣ RD862

♠ A
 ♥ AD9
 ♦ V107
 ♣ RD6542

♠ RD
 ♥ 1086
 ♦ AR98654
 ♣ 7

26

♠ V10763
 ♥ R72
 ♦ D
 ♣ V983

♠ 98542
 ♥ V543
 ♦ 32
 ♣ A10

♠ R93
 ♥ 96
 ♦ 5432
 ♣ A742

♠ D5
 ♥ AD1087
 ♦ RDV109
 ♣ 6

27

♠ A1042
 ♥ V52
 ♦ A6
 ♣ R983

♠ V876
 ♥ R43
 ♦ 87
 ♣ DV105

♠ ARD10832
 ♥ R7
 ♦ R2
 ♣ 72

♠ 97
 ♥ A10965
 ♦ 7653
 ♣ 96

28

♠ —
 ♥ D82
 ♦ AD108
 ♣ RDV543

♠ V654
 ♥ V43
 ♦ V94
 ♣ A108

♠ RD1074
 ♥ A2
 ♦ V95
 ♣ AV9

♠ 82
 ♥ RD43
 ♦ R873
 ♣ R53

29

♠ V63
 ♥ V1095
 ♦ A6
 ♣ 10864

♠ A95
 ♥ 876
 ♦ D1042
 ♣ D72

♠ 653
 ♥ DV95
 ♦ D74
 ♣ R75

♠ RD87
 ♥ R4
 ♦ 986
 ♣ D643

30

♠ 1042
 ♥ 10732
 ♦ AR532
 ♣ V

♠ AV9
 ♥ A86
 ♦ V10
 ♣ A10982

♠ 2
 ♥ V10862
 ♦ 10987
 ♣ AD7

♠ R986
 ♥ 94
 ♦ AD5
 ♣ R962

31

♠ AV1054
 ♥ D3
 ♦ R2
 ♣ V843

♠ D73
 ♥ AR75
 ♦ V643
 ♣ 105

♠ 1085
 ♥ ARD9765
 ♦ —
 ♣ A109

♠ ADV762
 ♥ 32
 ♦ 876
 ♣ 63

32

♠ R4
 ♥ 4
 ♦ AD542
 ♣ RDV82

♠ 93
 ♥ V108
 ♦ RV1093
 ♣ 754

♠ V1086
♥ R105
♦ DV9
♣ 973

♠ RD73
♥ AV7
♦ 32
♣ AR54



♠ 42
♥ 9843
♦ A10765
♣ V2

♠ A95
♥ D62
♦ R84
♣ D1086

♠ A102
♥ R43
♦ R32
♣ 10542

♠ V93
♥ 10975
♦ V84
♣ DV9



♠ RD864
♥ 86
♦ D7
♣ R873

♠ 75
♥ ADV2
♦ A10965
♣ A6

♠ AV6
♥ D976
♦ 1083
♣ 854

♠ D953
♥ A43
♦ A9
♣ R732



♠ 874
♥ V108
♦ RV62
♣ A106

♠ R102
♥ R52
♦ D754
♣ DV9

♠ 4
♥ AD109654
♦ D1043
♣ 7

♠ 10875
♥ 3
♦ A8762
♣ 1042

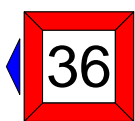

♠ ARDV92
♥ R8
♦ R5
♣ RD5

♠ 63
♥ V72
♦ V9
♣ AV9863

♠ AR10
 ♥ D10854
 ♦ 1086
 ♣ V2
 ♠ 9863
 ♥ 97
 ♦ ARV54
 ♣ 96
 37
 ♠ D2
 ♥ R2
 ♦ 972
 ♣ RD10874
 ♠ V754
 ♥ AV63
 ♦ D3
 ♣ A53

♠ AV1053
 ♥ 8
 ♦ R8
 ♣ ARV53
 ♠ 74
 ♥ RD72
 ♦ D64
 ♣ D1084
 38
 ♠ RD986
 ♥ 1064
 ♦ V9
 ♣ 962
 ♠ 2
 ♥ AV953
 ♦ A107532
 ♣ 7

♠ 86
 ♥ D
 ♦ R1082
 ♣ ARV643
 ♠ R2
 ♥ RV9752
 ♦ 763
 ♣ 107
 39
 ♠ D1097
 ♥ 4
 ♦ ADV94
 ♣ 852
 ♠ AV543
 ♥ A10863
 ♦ 5
 ♣ D9

♠ RD1043
 ♥ V9
 ♦ V842
 ♣ 106
 ♠ A95
 ♥ ARD432
 ♦ 10
 ♣ 742
 40
 ♠ V8762
 ♥ 6
 ♦ AR65
 ♣ ADV
 ♠ —
 ♥ 10875
 ♦ D973
 ♣ R9853

Retrouvez chaque semaine nos simultanés :

- **Le simultané de l'école de bridge** : un quiz + un livret à thème + un tournoi de 12 à 20 donnes

Jouez dans votre club à n'importe quel moment du lundi au vendredi



- **L'Atout Simultané** : chaque vendredi après-midi, avec un livret de 10 donnes commentées par **Nicolas Lhuissier** dont 4 sur un thème.

 **Atout Simultané**
Le simultané du vendredi