

SIMULTANE

Amour du bridge

commenté par

Marc KERLERO

1ère série Nationale
CHAMPION DE FRANCE
Champion d'Europe junior
Vainqueur de la Coupe de France 2019



Moyennes points H

Nord : 10,1
Sud : 9,9
Est : 9,8
Ouest : 10,1

Résultats sur le site de la F.F.B
www.ffbridge.fr

lundi 12 septembre 2022
après-midi

Au bridge,
une action bien jouée
n'est pas forcément
récompensée
et une action mal jouée
pas forcément punie.
Qu'on se le dise !

*Le meilleur moyen pour gagner des points d'experts...
c'est encore de faire des progrès !
www.amourdubridge.fr*



donnes distribuées
AU HASARD
sans aucune
intervention humaine
par :



l'ordinateur fou

3^E FESTIVAL DES SIMULTANÉS

JOUEZ DES SIMULTANÉS DANS VOTRE CLUB
DU 5 AU 30 SEPTEMBRE 2022

Points d'expert doublés
Donnes commentées



Donne
1

♠ 9 5 4 2
♥ R 10 7 6 2
♦ 9 7 2
♣ V

♠ R D 8
♥ 9
♦ R 8 6 5
♣ A 8 7 5 3

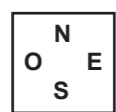

♠ V 6
♥ D 8 4 3
♦ A D 4
♣ R D 10 9

♠ A 10 7 3
♥ A V 5
♦ V 10 3
♣ 6 4 2

donneur : Nord
vulnérabilité : Personne

Une séquence technique :

Sud	Ouest	Nord	Est
-	1♦	-	1♣
-	3♣	-	3♦
-	3SA	Fin	

Sur une séquence plus sauvage, trouver le bon flanc serait encore plus difficile.

entame : 5♠ / 6♥
par : 3SA = / +2

3♣ : soutien spontané des Trèfles qui garantit une main irrégulière et donc **une envie de jouer à l'atout Trèfle**. Transiter par une quatrième couleur avant de soutenir montrerait moins d'enthousiasme. Personnellement, j'accorde beaucoup trop d'importance au côté esthétique du bridge pour envisager un seul instant un sauvage jump immédiat à 3SA*.

3SA : il est temps de montrer qu'on arrête les Piques.

Passé en Est : pas si évident, car si Ouest a ♠ ADx ♥ x ♦ RVxx ♣ AVxxx, 6♣ est excellent (Trèfles 2-2 ou impasse à Pique) et 3SA peut chuter. Ceci étant dit, nous sommes par paires et, dans cette discipline, on ne s'écarte pas du champ** à la légère.

L'inconvénient des séquences techniques est, bien entendu, d'aider parfois les défenseurs au jeu de la carte : c'est le prix à payer.

Sur «ma» séquence, Nord peut deviner la courte à Cœur d'Ouest et envisager un départ dans la couleur, permettant à la défense de limiter l'adversaire à neuf levées. Ceci étant dit, une entame à Pique - dans la couleur verte - resterait irréprochable. Avouons que prendre alors de l'As pour rejouer un petit Cœur est trouvable, mais bien difficile quand même. Bravo aux Sud qui auront réussi ce coup-là.

* Vous connaissez la différence, au rugby, entre un gentleman et une brute ?
Le premier ne piétine son adversaire avec ses crampons en fer que si ce dernier est en position de hors jeu !

** le contrat demandé à la majorité des tables.

Donne
2

♠ A R 9
♥ D 6
♦ 9 8 4
♣ A 9 7 6 5

♠ 10 5 2
♥ A 8 5 3
♦ A 7 3
♣ 10 3 2



♠ D 7 4 3
♥ R V 10 9
♦ R 6 5
♣ D 8

♠ V 8 6
♥ 7 4 2
♦ D V 10 2
♣ R V 4

donneur : Est
vulnérabilité : Nord-Sud
Une séquence que la morale réprovoque !

Sud	Ouest	Nord	Est
-	-	1♣	X
1SA	2♥	3♣	Fin

Tournoi par paires... que d'atrocités ne commet-on pas en ton nom !

entame : V♥
par : 3♣ -1

Contre en Est : je vous en supplie, ne répétez à personne que je vous ai recommandé cette enchère... fort peu recommandable ! Le fait d'avoir passé d'entrée n'autorise normalement pas à parler quand on n'a rien à dire et il faudrait, bien entendu, transformer cette stupide Dame de Trèfle seconde en singleton. Ceci étant dit, par paires et non vulnérable, on se bat au niveau des partielles comme des chiffonniers.

1SA : il vaudrait mieux répondre 1♦ pour ne pas risquer de jouer 3SA de la mauvaise main en cas de main forte en Nord, mais on n'a pas très envie de laisser Ouest placer 1♥ ou 1♠.

2♥ : Est est quand même prié de posséder les deux majeures quatrièmes quand il contre après passe : l'indécence a ses limites !

3♣ : olé ! Il faut six cartes, bien sûr, mais Sud est censé avoir au moins trois Trèfles quand il dit 1SA (tant pis pour lui s'il a camouflé cinq Carreaux) et il ne ferait pas bon laisser Est-Ouest jouer 2♥ à huit atouts.

Passes en Est-Ouest : n'exagérons rien ! Avec notre suractivité frénétique, on a peut-être poussé Nord-Sud trop haut...

D'ailleurs, 3♣ chute si Est-Ouest ne dérapent pas : Ouest prend l'entame à Cœur de l'As et joue Pique d'urgence, devant le risque d'affranchissement des Carreaux. Lorsque Nord jouera Carreau, il faudra qu'Ouest prenne la main en premier pour insister à Pique.

A 2♥, le malheureux Nord va entamer de l'As de Pique, permettant à Ouest de libérer la couleur avant que la défense n'ait le temps de rétablir le tir en jouant Carreau : +1 !

Donne 3

♠ R 3
♥ 10 7
♦ A R D 9 8 5
♣ 8 7 5

♠ 7 4
♥ V 4
♦ 10
♣ A R 10 9 6 4 3 2

	N	
O		E
	S	

♠ A V 6
♥ A R 9 8 3 2
♦ V 6 2
♣ D

♠ D 10 9 8 5 2
♥ D 6 5
♦ 7 4 3
♣ V

donneur : Sud
vulnérabilité : Est-Ouest

Une séquence très calme :

Sud	Ouest	Nord	Est
-	4♣	4♦	5♣
Fin			

En dépit du fit 8^e à Cœur, 5♣ est un bien meilleur contrat que 4♥ (qui chute).

entame : A♦
par : 5♣ =

4♣ : rouge contre vert, l'enchère est respectable. Certes, on dépasse 3SA mais, même si c'est le meilleur contrat, Nord-Sud auront souvent une bonne défense à 4♥ ou à 4♠ : mieux vaut essayer de les empêcher de la trouver. 5♣ : bien sûr, l'enchère la plus près du larynx est 4♥, mais elle me semble mal anticipée car, à l'atout Cœur, les Trèfles risquent fort d'être totalement inexploitable.

Passé en Sud : si 5♦ est un bon contrat (en attaque ou en défense), Nord va en mettre 6 si on en dit 5 ! S'il contre 5♣, on dégagera à 5♦.

- A 5♣, Nord entame à Carreau, note le 3 de Sud, regarde le mort et rejoue Pique, pour anesthésier les Cœurs : =, seulement 600 (au lieu de 620).

- A 4♥, le coup est filable, sur entame à Carreau et retour maladroit (sans opposition à Trèfle) à l'atout, pour Sud qui, confiant, insiste à Cœur. Est purge les atouts et surprend sa Dame de Trèfle de l'As : 650 !

Le contrat devrait pourtant chuter :

- entame à Trèfle, pour la Dame. Carreau pour Nord et atout. Est plonge, coupe un Carreau et défausse le dernier sur l'As de Trèfle. Sud coupe, rejoue atout et la défense fait encore deux Piques.

- entame à Carreau pour Nord et Roi de Pique. Est prend, coupe un Carreau, rentre à Trèfle, coupe un autre Carreau et défausse un Pique sur le Roi de Trèfle, mais Sud coupe et joue Dame de Pique et Pique : Nord coupe du 10 et Sud sauve ainsi sa Dame de Cœur (devenue seconde).

- A 5♦, Est entame à l'atout et Nord ne devrait chuter que de 3 (500), quelle que soit la suite, mais la prochaine fois, 5♣ chutera ou Nord perdra 800.

Donne 4

♠ 3
♥ R 9 8 5 2
♦ R 2
♣ A V 9 6 5

♠ 7 6 5
♥ 4
♦ V 10 9 8 7 6 5 3
♣ 4

	N	
O		E
	S	

♠ A R V 10 4 2
♥ A 10 7
♦ A D
♣ R D

♠ D 9 8
♥ D V 6 3
♦ 4
♣ 10 8 7 3 2

donneur : Ouest
vulnérabilité : Tous

Une séquence possible :

Sud	Ouest	Nord	Est
	-	1♥	X
3♥	-	4♥	4♠
Fin			

On ne perd que 500 à 5♥...
mais on fait 6♦ !

entame : D♥ / 4♦
par : 4♠ +1

Passé en Ouest (1) : deuxième couleur huitième de suite... les oreilles d'HAL vont siffler !

3♥ : une bonne main de barrage, avec un singleton et pas de levées dans un contrat adverse.

Passé en Ouest (2) : bien sûr, on a envie de jouer à l'atout Carreau, mais je pense tout de même qu'il faut passer, en pariant presque à 100 % qu'on ne va pas en rester là :

- si Est est fort, il reparlera et il sera temps de nommer les Carreaux, alors que si l'on parle tout de suite, il risque de nous emmener trop haut... même si, en l'occurrence, le (médiocre) contrat de 6♦ gagne !

- sinon, Nord va dire 4♥ (il y a toujours 40 points H dans un paquet de cartes) et il sera évident de surenchérir à 5♦, en attaque ou en défense.

Passé en Ouest (3) : ça, ce n'était pas prévu et, même si les Carreaux seront inexploitable à l'atout Pique, les singletons le seront sûrement.

- A 4♠ sur entame à Cœur, par paires, il est normal de prendre un très léger risque, le Roi de Carreau ayant bien peu de chances de se trouver en Sud : Cœur coupé, Carreau pour la Dame, Cœur coupé et atout. Pour chuter en jouant ainsi, il faudrait se faire couper un Carreau par le singleton atout adverse. Sur entame à Carreau, les onze levées viennent toutes seules en tirant As-Roi de Pique.

- A 5♣, Nord perd 800, à cause de la coupe à Cœur.

- A 5♥, Nord ne perd que 500.

- A 6♦, Ouest prend sa chance : l'impasse à Carreau et l'affranchissement d'un Trèfle pour défausser le Pique perdant.



Découvrez TENERIFE

la perle des îles Canaries à la meilleure saison

du 8 au 15 novembre 2022
avec Marc KERLERO

1/2 pension
3 excursions
incluses

1234 €
en chambre double

402 €
supplément single



06 14 47 50 09
promobridge@orange.fr
www.amourdubridge.fr



Donne
5

♠ RV 10 3
♥ D 5 2
♦ R 7
♣ RD 9 6

♠ 9 8 2
♥ 7 3
♦ V 5
♣ V 10 8 7 5 4



♠ AD 5
♥ R 10 9 8 4
♦ AD 3
♣ A 2

♠ 7 6 4
♥ AV 6
♦ 10 9 8 6 4 2
♣ 3

donneur : Nord
vulnérabilité : Nord-Sud

Une séquence super-technique :

	Sud	Ouest	Nord	Est
			-	1♥
-		3♣	-	3♦
-		3♠	-	3SA
-		4♣	-	4♦
-		4♠	-	4SA
-		5♣	-	5♦
-		6♦	-	6SA

3♣ : fit-maj : 12-15 H réguliers, fit 3^e.
6SA est un meilleur contrat que 6♥.

entame : 10♦ par : 6SA = / 6♥ -1

3♣ : fit-maj turbo (cf. amourdubridge.fr) : 12-15 H, fit 3^e, main régulière.
3♦ : question force.
3♠ : 14-15.
3SA : demande de contrôles.
5♦ : as-tu la Dame d'atout ?
6♦ : oui, avec quelque chose d'utile à Carreau (le Roi de ♣ est déjà connu).
6SA : Ouest est connu avec les trois Rois. S'il a le Valet de Cœur, 6♥ et 6SA sont sur table. S'il ne l'a pas, mieux vaut jouer 6SA.

Si Est-Ouest ne jouent pas le «fit-maj» ou une convention équivalente, on devrait obtenir une séquence un peu plus longue et moins efficace :

S	O	N	E
		-	1♥
-	1♠	-	2SA
-	3♥	-	3♠
-	4♣	-	4♦
-	4♠	-	4SA
-	5♣	-	5♦
-	6♦	-	6♥

La séquence classique peut sembler équivalente, mais elle ne l'est pas, car Ouest n'ayant pas garanti une main régulière, il peut posséder un singleton mineur à la place d'un Roi, ce qui interdit la conclusion à 6SA.

- A 6♥, il faut jouer Cœur vers la Dame, puis Cœur vers le 10, car c'est le sens où l'on peut faire l'impasse au Valet deux fois avec un coup de sonde et sans blocage : une de chute.

- A 6SA, Est n'a besoin que de deux levées de Cœur et il peut, cette fois, jouer dans l'autre sens, surtout s'il pense à glâner des renseignements (quatre tours de Pique et deux de Trèfle), ce qui devrait lui permettre de désigner Sud comme la main sans doute longue à Cœur.

Forfait Bridge

Tarif préférentiel : 212 €

Tarif réduit : 234 €

Tarif normal : 270 €

Tarif réduit :

- inscription en couple ou avec un partenaire.
- abonnés amourdubridge.

Tarif préférentiel :

- pour les personnes s'inscrivant à deux stages Promo-Bridge en 2022.
- abonnés amourdubridge s'inscrivant en couple ou avec un partenaire.

Donne 6

♠ 10 6
♥ 8 5
♦ R D 10 4 2
♣ V 10 7 2

♠ A 9 8 3
♥ D 4 2
♦ A 7 6
♣ R 9 4

	N	
O		E
	S	

♠ D 4
♥ A R V 10 7 6 3
♦ -
♣ D 8 5 3

♠ R V 7 5 2
♥ 9
♦ V 9 8 5 3
♣ A 6

donneur : Est
vulnérabilité : Est-Ouest

Une séquence classique :

Sud	Ouest	Nord	Est
			1♥
1♠/2S	X/-	-	4♥
Fin			

Trèfle vers le Roi, puis Trèfle à blanc.

entame : 3♦
par : 4♥ +2

1♠ : j'espère que vous n'avez même pas **pensé** à intervenir à 3♣ !
Contre : l'enchère classique avec les mains fittées par seulement trois atouts trop fortes pour 2♥ (11 DH et plus, donc) et qui ne comportent pas de belle longue. Comme l'enchère ne promet pas le fit, beaucoup d'experts (dont je suis) préfèrent utiliser l'enchère de 2SA après intervention à la couleur pour montrer un fit exactement troisième et au moins 11-12 DH : une sorte de 2SA fitté, donc, mais **illimité**.

Avec 11 H sans fit et un arrêt dans la couleur adverse, on contre avant de déclarer 2SA. Un des avantages du système et que, par inférence, quand on contre Spoutnik en réponse à une ouverture majeure, on n'est **jamais** fitté.

4♥ sur la réponse de 1♠ : ou 2♥, mais pas 3, qui décrirait plus de jeu.

Comme il n'a pas été soutenu à Pique, il est normal pour Sud d'entamer à Carreau, mais Est peut néanmoins réaliser douze levées : avec l'As de Trèfle probablement localisé en Sud et pas assez de communications pour monter un jeu d'élimination, Est doit défausser un Pique sur l'As de Carreau, purger les atouts et jouer Trèfle vers le Roi, puis Trèfle à blanc, en espérant l'As second en Sud. Il est exaucé, ce qui n'est pas une bonne nouvelle car on verra sûrement quelques optimistes qui n'auront pas su éviter ce très mauvais chelem.

Donne 7

♠ A 7 2
♥ A D 8 7 6 4
♦ V 3
♣ R 5

♠ 10 4
♥ R 10 2
♦ 9 7 2
♣ A D V 7 4

	N	
O		E
	S	

♠ D V 9 8 5 3
♥ -
♦ A D 10 8 6
♣ 9 8

♠ R 6
♥ V 9 5 3
♦ R 5 4
♣ 10 6 3 2

donneur : Sud
vulnérabilité : Tous

Une séquence possible :

Sud	Ouest	Nord	Est
-	-	1♥	1♠
2♥	-	2♠	3♦
4♥	Fin		

Un maniement technique des Cœurs : à 10 cartes, il faut partir du Valet, même sans le 10. entame : D♠
par : 4♥ +1

1♠ : évitez les interventions bicolores avec une majeure sixième, sauf avec des mains assez fortes pour «répéter» ensuite la couleur, éventuellement au palier de 4, ce qui est TRÈS loin d'être le cas ici.

2♥ : la distribution plate et les deux Rois courts plutôt défensifs rendent la main inadaptée à 3♥ barrage (après passe).

Passé en Ouest : il faudrait six cartes pour 3♣ et il manque un Carreau pour contrer avec si peu de jeu.

2♠ : enchère d'essai à Pique.

Nord prend l'entame à Pique du Roi et, avec **dix** cartes à Cœur, il doit **partir du Valet** : ça ne coûte rien dans le cas du Roi **sec** placé (puisque le 10 d'Est n'est alors que second) et cela permet de se prémunir contre un Roi troisième : Ouest doit couvrir du Roi et, lorsqu'Est défausse, la fourchette Dame-8 (avec le 9 au mort) permet de capturer le 10 encore second.

Attention, toutefois : Nord doit rejoindre le mort à Carreau, pas en coupant un Pique, vu les risques de surcoupe.

La reprise ultérieure du 9 d'atout (au quatrième tour) permettra de jouer Trèfle vers le Roi.

Donne
8

♠ AD5
♥ 10872
♦ A10
♣ AD83

♠ V9873
♥ AV
♦ RD3
♣ 752

N
O E
S

♠ 1062
♥ R954
♦ V986
♣ V9

♠ R4
♥ D63
♦ 7542
♣ R1064

donneur : Ouest
vulnérabilité : Personne

Une séquence optimiste :

Sud	Ouest	Nord	Est
	1SA	-	2SA
-	3SA	Fin	

entame : 7♠
par : 3SA +1

Franchement, jouer Carreau en flanc me semble introuvable.

2SA : en face de 1SA 15-17, la valeur de l'enchère est d'environ 8 points 1/2, avec des variations selon que l'on joue par paires ou par quatre, vulnérable ou non. Ici, on pourrait donc s'abstenir sans risquer la mise au pilori.
3SA : avec 16 très corrects, on est maximum, il est donc normal d'accepter la proposition.

Ouest prend l'entame à Pique de sa main et joue immédiatement Cœur, sans se dévoiler. Que Nord plonge sur l'As ou fournisse le Valet, laissant Sud prendre du Roi, avouons que jouer Carreau n'est franchement limpide pour aucun des deux flancs et que la continuation à Pique semble toute naturelle.

Si Nord a plongé de l'As de Cœur, Ouest rentre en main à Trèfle et insiste à Cœur, l'arrivée du Valet en Nord dévoilant la position : dix levées en jouant ultérieurement Cœur vers le 8.

Si Nord a fourni le Valet la première fois, Ouest joue directement Cœur vers son 8.



REVEILLON à MARSEILLE

du 28 décembre 2022

au 2 ou 4 janvier 2023

avec Marc KERLERO
et Philippe TOFFIER

1/2 pension
Dîner du réveillon
et excursions
comprises



à partir de 990 € 5 jours
à partir de 1250 € 7 jours

06 14 47 50 09
promobridge@orange.fr
www.amourdubridge.fr



Suppl single
200 / 280 €



Mercure
HOTELS

Forfait Bridge

5 jours : 160 €

7 jours : 200 €



Donne
9

♠ D 5 2
♥ R 10 8 4
♦ 5 4 3 2
♣ 9 3

♠ R V 6 3
♥ 9 7
♦ R V 10 8 6
♣ V 5



♠ 4
♥ D 6 5
♦ A 9 7
♣ D 10 8 7 6 4
♠ A 10 9 8 7
♥ A V 3 2
♦ D
♣ A R 2

donneur : Nord
vulnérabilité : Est-Ouest

Une bonne séquence :

Sud	Ouest	Nord	Est
1♠	-	3♦	-
3♥	-	4♠	Fin

Il faut entamer agressif quand il y a un risque de défausses.

entame : 8♥

par : 4♠ =

3♦ : après passe, tous les sauts montrent une bonne couleur au moins cinquième et au moins quatre cartes dans la couleur d'ouverture, avec 9-11 H environ.

3♥ : le fit neuvième est rassurant et on peut espérer défausser les Cœurs sur les Carreaux, trouver un singleton à Cœur en Nord, etc. L'enchère dévoile des ambitions de chelem et un contrôle à Cœur, pas forcément une couleur.

4♠ : rien de plus que promis (ni contrôle annexe, ni très beaux Carreaux). Passe en Sud : la sagesse, donc.

Contre un contrat à la couleur, quand le mort a annoncé une couleur longue susceptible de fournir des défausses au déclarant, il faut entamer agressif, sous les Rois ou les Dames des couleurs non nommées.

- Sur l'entame à Trèfle, Sud joue Carreau pour Est. Retour à Cœur pour l'As. As-Roi de Pique et trois tours de Carreau pour défausser les Cœurs de Sud avant qu'Ouest n'ait le temps de couper : +1.

- Sur entame à Carreau, même principe en plus rapide.

- Sur l'entame à Cœur, Sud est a priori pris de vitesse et va se contenter de dix levées, à moins qu'il ne décide de faire l'impasse à Pique du bon côté...

Donne
10

♠ DV 9 8 7
♥ A 10 7 4 2
♦ 7 5
♣ 3

♠ R 4 2
♥ V 8 6
♦ DV 3
♣ AR 4 2

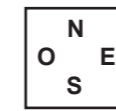

♠ 10
♥ R 9 3
♦ 8 2
♣ DV 10 9 7 6 5
♠ A 6 5 3
♥ D 5
♦ AR 10 9 6 4
♣ 8

donneur : Est
vulnérabilité : Tous

Une séquence bien jouée en Est :

Sud	Ouest	Nord	Est
1♦	2♦	X	3♥
-	-	3♠	-
4♦	-	5♦	Fin

Déclarer 3SA en NS est bien plus facile si Est ouvre de 3♣ !

entame : 3♣

par : 5♦ =

Passe en Est : ni l'As ni le Roi de Trèfle, un Roi majeur troisième annexe... ouvrir de 3♣ n'est pas dans mon style. D'ailleurs, l'ouverture propulserait Nord-Sud tout droit vers 3SA (3♦ en Sud, passe en Ouest, 3SA en Nord *).

2♦ : ultra-minimum, mais les honneurs sont concentrés dans les longues. On pourrait certes se contenter de 1♠.

Contre : du jeu, multi-signification.

3♥ : certes, il n'y a que 3 atouts, mais l'enchère met Nord-Sud sous pression.

3♠ : j'arrête les Piques et pas les Cœurs.

4♦ : un diable déclarerait 3SA avec un demi-arrêt à Cœur.

Si Ouest a bien nommé son bicolore et si Nord-Sud ne sont pas venus participer au tournoi en sortant d'un pentagramme en feu, invoqués par une vieille Dame avec un drôle de chapeau noir, un nez crochu et arrivée au club en balai volant, il est probable qu'ils vont se retrouver à 5♦. Certes, le contrat va gagner avec les atouts 2-2, puisque :

- soit Sud peut défausser un Cœur sur un Trèfle et couper un Pique,

- soit la défense encaisse deux Cœurs à l'entame, mais Sud peut alors défausser deux Piques de sa main, mais, par paires, 600, ça ne vaut pas 660 ou 630. Bravo donc à Est pour sa brillante (merci) enchère de 3♥ !

* en se fichant des Cœurs comme de sa première impasse.

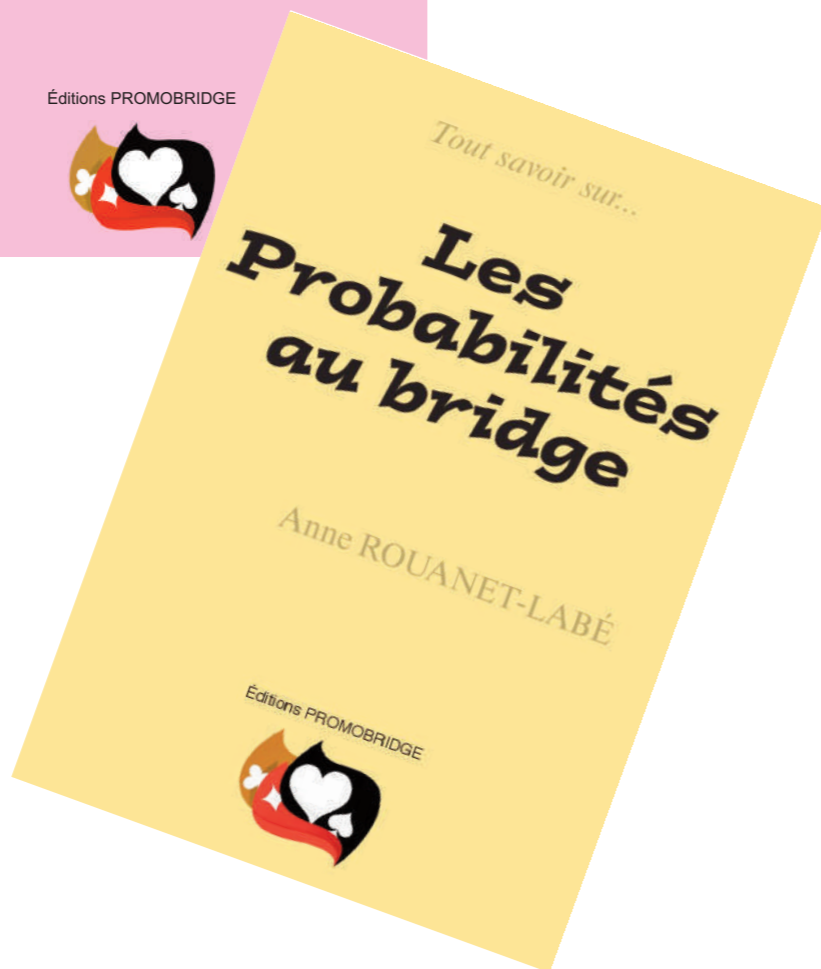
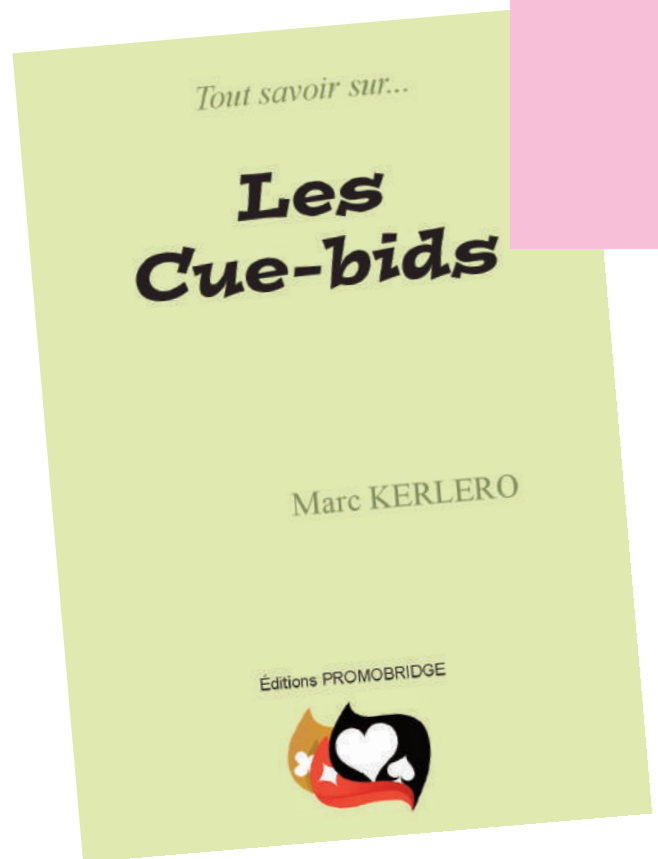
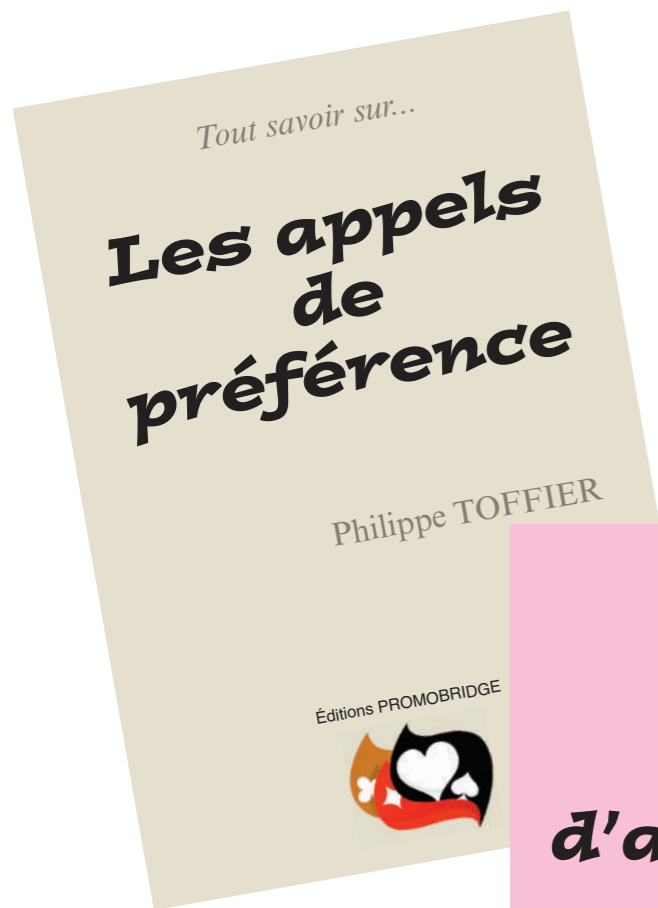

15 € chaque
65 € la série complète



Donne
11

♠ V 8 7 6 4 3
♥ A 8 2
♦ A 9 6 2
♣ -

♠ A 10 9 2
♥ R 9 3
♦ 7 5
♣ V 9 8 7

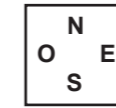

♠ R 5
♥ 7 6 5 4
♦ R V 10
♣ A D 4 3

donneur : Sud
vulnérabilité : Personne

Une séquence prudente :
Sud Ouest Nord Est
1♣ 1♠ 1SA Fin

Sur un bon flanc, on chute encore plus
à 2♦ qu'à 2♠ !

entame : D♠
par : 1SA+2

1♠ : cette main n'a strictement aucun rapport, mais alors vraiment aucun rapport, avec un 2 faible, dont la signification exacte est : *j'ai moins de 10 points H, six cartes à Pique et je fais beaucoup plus de levées à l'atout Pique qu'ailleurs.*

Passé en Ouest sur 1SA : la donne sent la poudre et, avec son sombrero et sa barbe de huit jours, je sens ce coyote de Nord prêt à dégainer ! D'ailleurs, même sur le réveil à 2♦, c'est Sud qui sortirait la carabine... en espérant bien trouver la Dame de Carreau au mort. Sur l'entame logique à l'atout, Nord-Sud pourraient tourner le remake de «*Règlement de comptes à OK Corral*» (3 de chute sur un flanc parfait, alors qu'Ouest devrait pouvoir s'en tirer à moins 2 à 2♠).

A 1SA, Nord prend la Dame de Pique du Roi et joue Trèfle vers son Valet. La Dame de Cœur file ensuite jusqu'au Roi de Nord, qui laisse courir le 9 de Trèfle, pendant qu'Ouest commence à souffrir à la défausse. Il est l'heure pour Nord de jouer Carreau vers le 10, pour neuf levées sans problème si Ouest prend de l'As. S'il laisse passer, la tâche est plus difficile pour le déclarant, mais Ouest va encore devoir défausser deux fois et Nord devrait pouvoir s'en sortir tout de même.

Donne
12

♠ 8 7 5 3
♥ R 9 3
♦ 9 7 6
♣ A D 5

♠ V
♥ D 10 5 4
♦ V 10 5 3
♣ R 10 6 4

	N	
O		E
	S	

♠ 10 2
♥ V 8
♦ A R D 8 2
♣ 9 8 7 3

♠ A R D 9 6 4
♥ A 7 6 2
♦ 4
♣ V 2

donneur : Ouest
vulnérabilité : Nord-Sud

Une séquence normale :

Sud	Ouest	Nord	Est
	-	-	1♠
-	1SA	-	2♥
Fin			

La défense doit chercher à raccourcir Est,
mais celui-ci peut se battre !

entame : A♦
par : 2♥ +1

2♥ : quand Ouest n'a pas plus de deux Piques (et peut-être zéro) et peut posséder six, sept, huit... Cœurs, l'enchère de 2♠ n'est pas cotée.

Sud entame de l'As de Carreau et, avec le Valet d'atout second et aucune opposition à Pique, n'envisage pas une seconde de jouer atout.

- S'il insiste à Carreau, Est coupe et joue un petit Cœur vers le 10 du mort. Nord prend du Roi et rejoue Carreau, mais Est défausse un Trèfle et la défense ne peut plus faire qu'un Trèfle : si Nord insiste de l'As de Trèfle après la Dame, Est coupe, débloque l'As de Cœur, rejoint le mort à Pique, purge le dernier atout et le mort est maître (finalement, Est n'a fait qu'une levée de Pique !).

- Si Sud rejoue Trèfle à la deuxième levée, Nord prend et qu'il tire l'As de Trèfle ou qu'il rejoue Carreau, Est peut affranchir les Trèfles et la défense est à nouveau limitée à quatre levées.

Donne
13

♠ V 10 9 8 3
♥ R D 9 2
♦ 8 5
♣ A 9

♠ 2
♥ 8 5
♦ D 10 9 3 2
♣ R 8 7 3 2

	N	
O		E
	S	

♠ A R 5
♥ A V 7 4
♦ 4
♣ D V 10 6 5

donneur : Nord
vulnérabilité : Tous

Une séquence «on a eu chaud !» :

Sud	Ouest	Nord	Est
		-	-
1♣	-	1♠	-
2♣	-	2♥	-
4♥	Fin		

Est peut faire sa coupe à Trèfle...
uniquement s'il n'en rejoue pas !

entame : R♦
par : 4♥ +1 / +2

1♠ : si vous jouez 1♣ 2♣ et 1♦ 2♦ pour montrer 5 Piques et 4 Cœurs (et 8-10 H environ), c'est le moment. Sud dira 4♥.

Passé en Est, sur 1♠ : il faut six cartes pour intervenir au palier de 2. Si vous voulez être efficace sur le long terme, faites confiance aux statistiques et ne vous laissez pas influencer par le résultat d'une donne. D'ailleurs, 5♦ devrait logiquement chuter de 3 (cinq atouts d'Est et trois coupes au mort), seule la chute miraculeuse d'As-Roi de Pique (ou de l'As de Trèfle en devinant) permettant de s'en sortir à 500.

2♣ : la main est bien trop faible pour 2♥.

2♥ : toujours naturel, mais non forcing, après passe.

A 4♥, Est entame du Roi de Carreau (toujours l'As avec As-Roi à la couleur, sauf avec une envie de couper quelque part) et rejoue :

- *Trèfle* : Nord fait le 9, purge les atouts, débloque l'As de Trèfle, remonte au mort à Pique, expasse le Roi de Trèfle et laisse filer le Valet de Pique : douze levées !

- *l'As de Carreau* : le mort coupe et Nord :

- *joue Trèfle pour le 9 et As de Trèfle* : Est coupe, mais Nord se débrouille pour faire le reste : onze levées.

- *purge les atouts*, joue Trèfle pour le 9, As de Trèfle, Pique l'As, Dame de Trèfle couverte du Roi, coupé... mais comme il n'a plus d'atouts nulle part, est-il vraiment raisonnable de faire l'impasse à Pique ? Onze levées seulement, donc (sauf si Est couvre aimablement le Valet de Pique ou hésite avant de fournir un petit... car il a oublié d'y penser !).

Donne

14

♠ R 7 5 4
♥ A D 6 3
♦ R D V
♣ 6 3

♠ D 3 2
♥ 10 9 8 7 2
♦ A 8 4
♣ 10 2



♠ 10 9 6
♥ R V 4
♦ 3 2
♣ A R D V 4

♠ A V 8
♥ 5
♦ 10 9 7 6 5
♣ 9 8 7 5

donneur : Est
vulnérabilité : Personne

Une séquence impitoyable :

	Sud	Ouest	Nord	Est
1♣		X	1♥	2♦
X		3♦	3♥	-
-		X	Fin	-

entame : 10♦
par : 3♥ x -2

Ça, c'est du tournoi par paires, madame !

Contre en Sud, sur 2♦ : trois cartes à Cœur, soit dans une main forte (18 et +), soit dans une main élégante avec au moins cinq cartes à Trèfle (a priori irrégulière, avec une tolérance pour un beau 5-3-3-2, comme ici).

3♦ : Est a toujours cinq cartes pour nommer **librement** une **mineure** au palier de 2.

3♥ : si Sud n'a qu'un Carreau, on peut les faire alors que 3♦ serait sur table et, sinon, on sera rarement contré.

Contre en Ouest : si l'on faisait bien 110 à 3♦, ce qui est probable, on ne peut pas se contenter de 50 ou 100 à 3♥. Par paires, il faut impérativement contrer pour essayer de marquer 300, quitte à décaisser 530 de temps à autre. Par quatre, ce serait de la folie douce.

- Si Nord laisse passer le Valet de Carreau, Ouest rejoue Pique (par crainte des Trèfles) et la défense fait facilement six levées.

- Si Nord prend pour donner trois tours de Trèfle, Ouest coupe petit. Nord surcoupe et doit jouer Carreau s'il ne veut pas finir par chuter de trois !



le site
animé par



Marc KERLERO

Des milliers d'heures de lecture pour
à peine plus de 3 € / mois
(40 € / an, soit 11 centimes / jour !)

Des dossiers, des exercices,
des cours en vidéo
des entames avec avis d'experts,
des conventions à la mode analysées,
des pdf téléchargeables,
des reportages de compétitions où vous êtes mis en situation,
un forum pour poser autant de questions que vous voulez...

Le meilleur moyen pour gagner des points d'experts...
c'est encore de faire des progrès !

www.amourdubridge.fr

Donne
15

♠ D V
♥ A 9 7 5 4 2
♦ R V 9
♣ A 5

♠ 10 8 5 2
♥ R 8
♦ 6 4 2
♣ V 10 8 4

	N	
O		E
	S	

♠ A R 9 7 6
♥ D V 6
♦ 5 3
♣ D 9 2

♠ 4 3
♥ 10 3
♦ A D 10 8 7
♣ R 7 6 3

donneur : Sud
vulnérabilité : Nord-Sud

Une séquence acharnée :

Sud	Ouest	Nord	Est
-	-	1♥	1♠
X	-	2♥	-
-	2♠	-	-
3♥	Fin		

Un barrage immédiat à 3♠
pourrait bien tourner, mais...

entame : A♠
par : 3♥ =

Contre : enchère plus habile que 2♦, qui promet normalement six cartes après passe, vu le double risque de misfit et d'ouverture faible du partenaire.

Passe en Ouest : en l'occurrence, un barrage à 3♠ pourrait bien déclencher des choses, mais je trouve l'enchère effroyable avec cette main totalement nulle : pas de singleton et un Roi a priori mal placé. Même si Ouest prend ici un bon coup en faisant craquer Nord (bien que ce dernier ne le devrait pas), le coup étant incontrable, combien de zéros vont suivre, tout simplement parce qu'Est ne saura jamais à quoi s'en tenir ?

2♠ : maintenant, Est devrait comprendre.

Passe en Ouest, sur 3♥ : tout-à-l'heure, dire 3♠ en barrage était mal jugé, mais on pouvait au moins espérer déclencher une mauvaise décision adverse. Dire 3♠ maintenant, c'est tendre en même temps à Nord-Sud le carton rouge avec écrit dessus : je n'ai rien, vous pouvez y aller, 3♠ chute !

- A 3♥, la défense ne peut prétendre qu'à deux Piques et deux atouts, ni plus, ni moins.

- A 3♠, la défense devrait pouvoir se débrouiller pour réaliser un Cœur, deux Carreaux, deux Trèfles et une coupe à Trèfle : deux de chute, 100 et un mauvais coup... ou 300 et un top.

Donne
16

♠ V 10 7 4
♥ 10 7 3
♦ D 7 5 4
♣ 9 5

♠ D 6 2
♥ V 6 5 4
♦ R 8
♣ R 10 7 6

	N	
O		E
	S	

♠ 8 5
♥ A 8 2
♦ A V 9 3
♣ A V 8 2

♠ A R 9 3
♥ R D 9
♦ 10 6 2
♣ D 4 3

donneur : Ouest
vulnérabilité : Est-Ouest

Une bonne séquence :

Sud	Ouest	Nord	Est
-	-	-	1♦
-	1♥	-	1SA
Fin			

Contre 1♦ ne pourrait servir qu'à faire
capturer la Dame de Trèfle.

entame : A♠
par : 1SA+2 / +1 / =

Passe en Sud : j'ai horreur de contre avec les 4-3-3-3, distribution faite pour jouer en flanc, pas en face du mort. En l'occurrence, l'enchère ne devrait pas changer le contrat final, Nord étant trop faible pour participer librement aux annonces (d'ailleurs, si la défense ne joue pas Cœur, on chute de trois à 2♠).

Néanmoins, **comme toute enchère n'amenant pas à jouer le coup, elle tournerait mal** en aidant Est à manœuvrer son contrat : après trois tours de Pique, qui dévoilent le partage 4-4, Est doit faire l'impasse à Trèfle. Comme les deux côtés sont exactement symétriques, c'est une question d'inspiration dans le silence adverse mais une évidence si Sud s'est manifesté.

De plus, si Est trouve la Dame de Trèfle, l'impasse à Carreau sera devenue sans risque (la défense ne disposant que de trois Piques et un Carreau, les huit ou même neuf levées ne seraient pas compromises en cas d'échec).

En revanche, si Est rate la Dame de Trèfle, la défense peut faire tomber l'As de Cœur, ce qui rend l'impasse à Carreau très périlleuse.

Donne
17

♠ A D 7
♥ V 10 8 6 3
♦ R 6 2
♣ R 3

♠ R 10 8 6 4 3 2
♥ R 9
♦ D V
♣ 10 5

	N	
O		E
	S	

♠ 9
♥ 7 2
♦ A 9 8 5 3
♣ 9 8 6 4 2

♠ V 5
♥ A D 5 4
♦ 10 7 4
♣ A D V 7

donneur : Nord
vulnérabilité : Personne

Une séquence normale :

Sud	Ouest	Nord	Est
		1♥	-
2♣	2♠	-	-
4♥	Fin		

Si Nord est gourmand
et Ouest pas trop pressé...

entame : 9♠
par : 4♥ = / -2

2♣ : à moins de jouer 2SA Jacoby (quatre atouts, forcing de manche, pas de bonne longue annexe), intégré dans le "fitmaj turbo".

Passé en Nord : vous connaissez sûrement une des plus célèbres répliques de Michel Audiard : «c'est pas parce qu'on n'a rien à dire qu'il faut fermer sa g...» ? Eh bien, au bridge, oubliez-la !

9 de Pique, le Valet, le Roi et l'As. Nord peut alors jouer :

- *Cœur pour l'As et Cœur*, pour Ouest. Dame de Carreau laissée (en espérant qu'Ouest n'ait pas la Dame seconde, les adversaires capables de jouer une Dame troisième dans cette position étant plus que rares !), Valet de Carreau couvert, fin. D'ailleurs, même si Nord couvre la Dame de Carreau, le blocage de la couleur en flanc le sauvera. Juste fait.

- *le Valet de Cœur laissé filer*, pour Ouest, qui peut à son tour :

- *donner sa coupe à Est* mais, quoi que fasse ce dernier *, la défense ne fait plus qu'un Carreau : re-juste fait.

- *rejouer la Dame de Carreau*, touchant le jackpot : que Nord couvre ou non, la défense fait deux Carreaux et deux coupes : deux de chute !

* sauf rejouer Carreau sous l'As, si Ouest a rejoué un gros Pique, manifeste (et maladroit) appel de préférence à Carreau.

Donne
18

♠ V 8 7 6
♥ A R 8 6
♦ 5 4
♣ A V 5

♠ A D 9 4 2
♥ V 3 2
♦ A 7
♣ D 7 2

	N	
O		E
	S	

♠ 5
♥ 10 9 7 5 4
♦ 10 8 6 3 2
♣ 8 4

♠ R 10 3
♥ D
♦ R D V 9
♣ R 10 9 6 3

donneur : Est
vulnérabilité : Nord-Sud

Une séquence possible :

Sud	Ouest	Nord	Est
			-
1♣	1♠	X	-
2♣	-	2♠	-
2SA	-	3SA	Fin

Sud doit capturer la Dame de Trèfle
pour plusieurs raisons.

entame : 4♠
par : 3SA +2

2♣ : évitez la redemande **de l'ouvreur** à 1SA avec un singleton. La signification de l'enchère de 2♦ ne fait pas l'unanimité au sein des experts : bicolore cher normal pour les uns, il est atténué pour les autres (mais néanmoins forcing) et carrément limité à la zone 14-15 et non forcing pour un troisième groupe.

Ouest entame du 4 de Pique sans même penser à autre chose et le mort fait la première levée du 6. Sud peut alors songer à jouer :

- *As et Valet de Trèfle* : mauvaise idée, car comment faire ensuite les Cœurs du mort ?

- *Valet de Trèfle laissé filer* : un peu mieux mais, si Ouest prend, il pourra jouer As de Pique et Pique, pour libérer sa couleur avec l'As de Carreau en reprise.

- *Cœur pour la Dame et 10 de Trèfle*, sachant que si Est prend la main, il n'aura plus de Pique mais, lorsque le 10 de Trèfle fait la levée, continuer par Trèfle vers le Valet bloquerait la couleur, obligerait à encaisser As-Roi de Cœur (avec le risque d'en trouver quatre en Ouest et ne sachant pas quoi défausser) et interdirait de faire deux Carreaux si Ouest laissait passer. En contre-partie, Sud capturerait ainsi une Dame de Trèfle quatrième.

- *Cœur pour la Dame, Trèfle pour le Valet et Carreau*. Cette fois, Ouest peut faire ce qu'il veut, il ne peut pas interdire à Sud de faire onze levées, du moment que la Dame de Trèfle n'est pas quatrième, puisque les Cœurs du mort et la main de Sud sont accessibles grâce aux communications préservées à Trèfle.

Donne
19

♠ D 10 8 7
♥ D 8 7 2
♦ D 3
♣ V 8 3

♠ R 3 2
♥ 6 4
♦ AR 10 7 4 2
♣ D 4



♠ A 6 5
♥ AR 10 9 3
♦ 8
♣ A 9 5 2

♠ V 9 4
♥ V 5
♦ V 9 6 5
♣ R 10 7 6

donneur : Sud
vulnérabilité : Est-Ouest

Une bonne séquence :

Sud	Ouest	Nord	Est
-	1♦	-	1♥
-	2♦	-	3♣
-	3SA	Fin	

Vaut-il mieux jouer sur les Carreaux ou sur les Cœurs ? Sur les Cœurs, votre honneur.

entame : 7♠
par : 3SA = / +1

Sachant qu'après les enchères et à la vue du mort, Sud aura bien du mal à rejouer dans une mineure si on le laisse en main, Ouest peut laisser passer l'entame, pour se protéger au moins en partie contre un partage 5-2 des Piques. Comme jouer sur les Carreaux nécessiterait impérativement le partage 3-3 (ou Dame-Valet secs), il faut prendre le deuxième Pique du Roi et jouer Cœur, le meilleur maniement étant As-Roi en tête (pour tous les partages 3-3 + un honneur second n'importe où). Nord prend et rejoue :

- *Pique pour le mort*, qui encaisse ses Cœurs, Sud se retrouvant dans la position peu enviable d'une tomate tombée d'un camion sur l'autoroute du Sud un samedi de juillet :

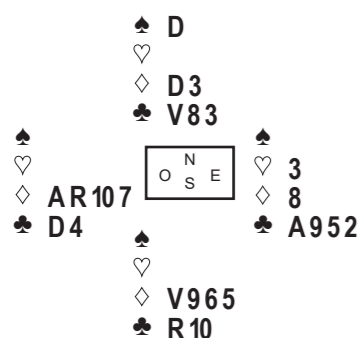

- *s'il jette le 10 de Trèfle* (sous la torture), Ouest jette un Carreau, encaisse l'As de Trèfle à tout hasard et fait sa Dame, tout surpris : +1.

- *s'il défusse un Carreau*, Ouest jette le 7 de Carreau, avec dans l'idée de jouer ensuite As-Roi de Carreau et Carreau, pour coller Sud en main et l'obliger à jouer Trèfle sous son Roi. Re +1.

- *Trèfle*. Ouest laisse filer, mais Sud prend du Roi et rejoue Pique, pendant que les Trèfles sont bloqués ! Ouest est limité à neuf levées. Joli flanc !!

Donne
20

♠ A 8 6 5 2
♥ D 10 9
♦ AR 10 4
♣ 2

♠ R D V 9
♥ 8 3 2
♦ 3
♣ AR D 9 5

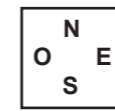

♠ 7 3
♥ A 5
♦ D V 9 8 7
♣ V 8 6 3

♠ 10 4
♥ R V 7 6 4
♦ 6 5 2
♣ 10 7 4

donneur : Ouest
vulnérabilité : Tous

Une séquence bien anticipée :

Sud	Ouest	Nord	Est
-	1♣	1♠	2♣
-	5♣	Fin	

3SA et 5♣ chutent, mais 3SA est plus difficile à battre.

entame : A♦
par : 5♣ -1

2♣ : je sais bien qu'Ouest peut n'en avoir que trois, mais contrer est interdit sans quatre cartes à Cœur, 1SA interdit avec deux petits Piques, 2♦ interdit avec 8 points H et passe tout de même ennuyeux quand on se sait majoritaires en points H. Un mauvais coup pour le Rodrigue.

5♣ : je ne raffole pas des enchères brutales, mais j'ai envie de jouer la manche, le fit 5-5 (en principe) est très mal adapté aux Sans-Atout et il n'existe pas d'enchère pour dire : j'arrête les Piques, mais j'ai peur des autres. De plus, il est peu probable qu'un partenaire qui n'a pu répondre que 2♣ possède deux arrêts dans chaque couleur rouge (indispensables, puisqu'il faudra faire sauter l'As de Pique). Bref, je préfère tenter ma chance à 5♣, en laissant Nord entamer dans le brouillard, ce qui peut être vital s'il existe une faiblesse à Cœur aussi en Est, du genre gros honneur troisième.

- A 3SA, Nord entame de l'As de Carreau * et, Ouest ayant montré qu'il arrêta les Piques, il semble juste de rejouer le 10 de Cœur, seul flanc qui bat. Sud monte du Roi et repart correctement du 7 en pair-impair du résidu. Nord pourrait alors battre de trois en débloquent la Dame, mais si Sud avait R8764 et Ouest V32, bonjour les dégâts : Nord assure donc une de chute.

- A 5♣, Nord entame aussi de l'As de Carreau. Comme rejouer Cœur ne serait mauvais qu'avec RVx en Ouest et deux Piques perdants (Dame-Valet en Sud), Nord devrait aussi trouver le retour à Cœur mais, de toute façon, avec les atouts 3-1, Ouest ne peut pas s'en sortir (défausser un Cœur du mort est inutile quand ce dernier n'a plus qu'un atout).

* *sauf si le mort a montré une longue dans la couleur, auquel cas il risque fort de filer en entamant à Pique, à moins qu'une gentille fée ne lui ait soufflé à l'oreille de partir du 10 de Cœur...*

Donne
21

♠ R 9 6 2
♥ A R 9 5
♦ 10
♣ A 10 3 2

♠ 5 4 3
♥ 10 4 3
♦ R V 5 2
♣ R 6 4

	N	
O		E
	S	

♠ 8
♥ V 8 7 6 2
♦ 9 8 7 6 3
♣ 9 5

♠ A D V 10 7
♥ D
♦ A D 4
♣ D V 8 7

donneur : Nord
vulnérabilité : Nord-Sud

Une séquence magnifique :

Sud	Ouest	Nord	Est
		1♣	-
1♠	-	3♠	-
4♣	-	4♦	-
4SA	-	5♣	-
5♥	-	6♥	-
6SA	Fin		

entame : 3♥
par : 6SA +1

Si Nord avait le Roi de Trèfle à la place du Roi de Cœur, il faudrait jouer 7♠.

3♠ : un singleton, des honneurs de tête... la main est un peu belle pour 2♠.
4♣ : complément naturel (Nord a promis cinq cartes à Trèfle ou un 4-4-4-1). Pour simplement enclencher les contrôles, Sud disposerait du très utile «3SA demande de contrôles» *.

5♥ : la demande pour la Dame d'atout se situerait à 5♦, ce n'est donc pas cela que l'enchère réclame. Comme ce n'est pas non plus le **nombre** de Rois (Sud dirait 5SA), c'est l'**emplacement** exact des honneurs de Nord.

6♥ : j'ai le Roi de Cœur, pas le Roi de Trèfle.

6SA : quand on n'a pas entendu 6♣, on ne peut pas jouer le grand chelem, mais on compte douze levées à Sans-Atout (cinq Piques, trois Cœurs, un Carreau et au moins trois Trèfles), avec une protection à Carreau pour l'entame.

Nord ayant le 10 de Trèfle et le Roi étant placé pas quatrième, Sud réalise treize levées aussi bien à Pique qu'à Sans-Atout, mais les 10 petits points supplémentaires du Sans-Atout devraient valoir une fortune.

* cf. «les Enchères de chelem» - éd. Le Bridgeur.

Donne
22

♠ 10 9 4 3 2
♥ 8 6 4 3
♦ A V 2
♣ 3

♠ A R V
♥ R D 7 5 2
♦ -
♣ R D 7 5 2

	N	
O		E
	S	

♠ D 6
♥ A V 10 9
♦ R 8 7 3
♣ A 9 4

♠ 8 7 5
♥ -
♦ D 10 9 6 5 4
♣ V 10 8 6

donneur : Est
vulnérabilité : Est-Ouest

Une séquence équipée :

Sud	Ouest	Nord	Est
			1♦
-	1♥	-	2♥
-	5♦	-	5SA
-	7♥	Fin	

Le Blackwood d'exclusion est une convention bien utile !

entame : 3♥
par : 7♥ =

5♦ : l'atout Cœur étant établi, Ouest n'aurait aucune bonne raison de jouer à l'atout Carreau. Le saut à 5♦ s'effectuant au-dessus du palier de la manche (4♥), il s'agit d'un Blackwood d'exclusion (excluant l'As de Carreau). 5SA : troisième palier, donc 2 clefs sans la Dame d'atout.

Respectueux, Nord n'entame pas de l'As de Carreau et Ouest, connaissant ce surnois tas de féraïlle qu'est HAL, se doute bien que les Trèfles sont 4-1, ce qui impose de jouer très soigneusement, en mort inversé : 9 de Cœur, Carreau coupé petit, Trèfle pour l'As, Carreau coupé du Roi, Pique pour la Dame, Carreau coupé de la Dame et purge des atouts, histoire de tabler treize levées à 100 %.

Donne
23

♠ 10 9
♥ 4
♦ AR 7 4 2
♣ 8 7 6 4 2

♠ ARD 8
♥ 8 2
♦ V 9 8 3
♣ RD 9



♠ 6 5 4 2
♥ ARD 10 6
♦ 10 6 5
♣ V

♠ V 7 3
♥ V 9 7 5 3
♦ D
♣ A 10 5 3

donneur : Sud
vulnérabilité : Tous

Une séquence normale :

Sud	Ouest	Nord	Est
-	-	1SA	-
2♣	-	2♠	-
4♠	Fin		

Ouest doit-il prendre la Dame de Carreau ?
Réponse : oui !

entame : D♦
par : 4♠ -1

2♣ : que la vue des jeux dévoile que 3SA est le meilleur contrat ne doit pas vous dévier du droit chemin !

A 4♠, Est entame de la Dame de Carreau et Ouest ignore si elle provient de la Dame sèche, de Dame-Valet secs ou de Dame-Valet troisièmes. Il doit donc bâtir des hypothèses :

- dans le cas de la Dame sèche, il faut absolument prendre du Roi, faute de reprise de main et devant la menace évidente de défausses sur les Cœurs.
- dans le cas de Dame-Valet troisièmes, peu importe.
- dans le cas de Dame-Valet secs, prendre du Roi est plus ennuyeux, puisqu'on libère le 10 du mort. En contre-partie, Est pourra couper au troisième tour, ce qui ne serait coûteux que s'il le faisait avec une levée d'atout naturelle (Dxx) ou s'il existait une possibilité d'uppercut sur le quatrième tour de Carreau (coupe et défausse générale - Vxx à l'atout en Est).

Bref, il me semble mieux joué de prendre.

Si Ouest laisse passer, Nord doit gagner : la position des Carreaux est claire et Est va probablement rejouer Cœur (il connaît le singleton d'Ouest et peut même espérer une chicane). Nord devrait alors donner trois tours d'atout et jouer Trèfle, sachant que l'As est en Est (sinon, ce dernier en aurait joué à la deuxième levée !) :

- si Est prend, fin des courses.

- si Est ducke, Nord joue Roi-Dame de Cœur, Cœur coupé (de son dernier atout) et Roi de Trèfle, **sans couper l'As d'Est !** Celui-ci encaissera le Valet de Cœur maître, mais il devra ensuite servir de tremplin pour Nord et sa Dame de Trèfle : ravissant !

Donne
24

♠ AR 9 8
♥ AD 5 4 2
♦ DV 5
♣ 7

♠ 7 4
♥ R 10 8 7
♦ 3
♣ RD 10 8 4 3



♠ 10 2
♥ -
♦ A 10 9 8 7 6
♣ AV 9 5 2

♠ DV 6 5 3
♥ V 9 6 3
♦ R 4 2
♣ 6

donneur : Ouest
vulnérabilité : Personne
Une séquence
«le piège se referme» :

Sud	Ouest	Nord	Est
	1♥	-	3♥
3SA	X	5♣	-
-	5♥	X	Fin

Finalement, c'étaient NS qui étaient en
attaque !

entame : 3♦
par : 5♥ x -3 !

3♥ : ou 2♠, si vous jouez le «fit-maj turbo», la main d'Est valant bien 11 DH (le neuvième atout vaut largement 2 points lorsqu'il est accompagné d'une courte et/ou d'une bonne longue).

3SA : l'enchère peut difficilement être naturelle sur un fit au palier de 3. Elle est donc bien plus utile pour montrer un bicolore mineur.

Contre : enchère plus habile que 4♥, pour montrer la main forte et anticiper une surenchère en Nord.

5♣ : en espérant les faire (d'après Est-Ouest, Sud a une chicane à Cœur) ou pousser Est-Ouest trop haut.

5♥ : quand Est n'a pas pu contrer 5♣ (ce que notre contre à 3SA l'incitait à faire, contrairement à une simple surenchère à 4♥), on n'est même pas sûr que 5♣ chute, alors qu'on peut espérer faire 5♥. De toute façon, on voit mal Ouest passer et, comme 5♣ est sur table, il ne peut plus éviter 500 à 5♥ ou 550 (voire 750) à 5♣ !

- A 5♣, Est limite à juste fait s'il entame à Pique. S'il entame à Cœur, le mort coupe et l'affranchissement rapide des Carreaux permet à Nord de faire toutes les levées !

- A 5♥, Nord entame de son singleton à Carreau. Sud prend et repart du 6 en appel de préférence à Trèfle, ce qui permet à la défense de mener 4 à 0, alors que Nord a encore le Roi de Cœur second : trois de chute.

- A 5♠, la sanction devrait être pire, si la défense prend aussi les deux coupes à Cœur : cinq de chute !